

7994 X 108



650 W

MANUAL DE INSTRUCCIONES

**SIERRA CALADORA
RA650W**



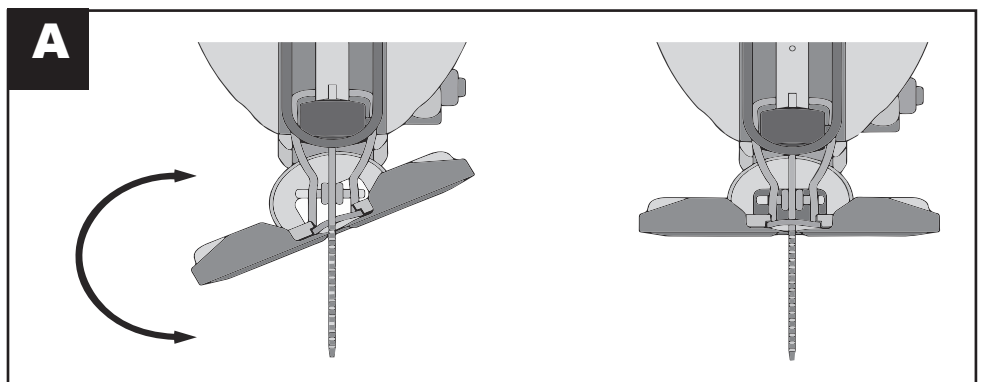
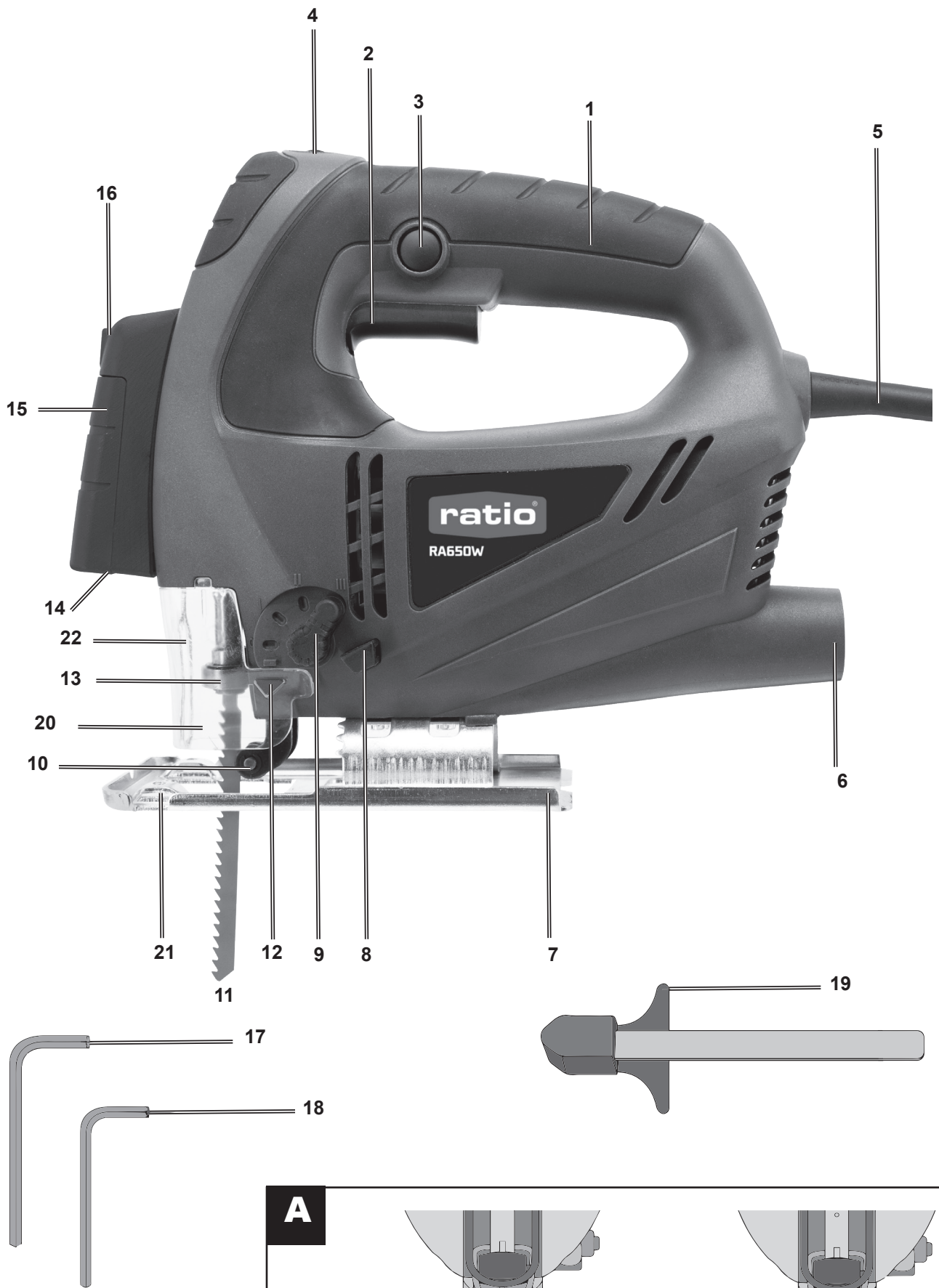

ES	Declaramos bajo nuestra responsabilidad, que el producto descrito bajo "Datos técnicos" está en conformidad con las normas o documentos normalizados siguientes: EN 62841-1, EN 62841-2-11, EN 55014-1, EN 55014-2, EN 61000-3-2, EN 61000-3-3, EN 60335-2-29 de acuerdo con las regulaciones 2011/65/EU, 2014/30/EU, 2014/35/EU, 2006/42/EC.
-----------	---



EHLIS, S.A. Polígono Industrial
La Veredilla III, Avenida Valverde 7
45200 Illescas - Toledo
www.ehlis.es



Datos técnicos

Modelo		RA650W
Potencia absorbida Voltaje nominal	W/V	650W
Nº de carreras en vacío	min ⁻¹	500-3000
en madera	mm	80
en aluminio	mm	22
en acero, sin alear	mm	8
Ángulo de corte (izq/ dcha), max	°	0-45
Peso	Kg	2.3
Clase de protección	□	II

Estos datos son válidos para tensiones nominales de [U] 230/240 V ~ 50/60 Hz - 110/120 V ~ 60 Hz. Los valores pueden variar si la tensión fuese inferior, y en las ejecuciones específicas para ciertos países.

Información sobre ruidos y vibraciones

Determinación de los valores de medición según EN 62841-1. El nivel de presión sonora típico del aparato, determinado con un filtro A, asciende a: Nivel de presión sonora 82 dB(A) / Nivel de potencia acústica 93 dB(A) / Tolerancia K= 3 dB

¡Colocarse un protector de oídos!

Nivel total de vibraciones (suma vectorial de tres direcciones) determinado según EN 62841-1:
Serrado de madera: Valor de vibraciones generadas a_h 4,5 m/s² / Tolerancia K 1,5 m/s²
Serrado de chapa de metal: Valor de vibraciones generadas a_h 4 m/s² / Tolerancia K 1,5 m/s²

Instrucciones generales de seguridad para herramientas eléctricas

1) Puesto de trabajo

a) Mantenga limpio y bien iluminado su puesto de trabajo. El desorden y una iluminación deficiente en las áreas de trabajo pueden provocar accidentes.

b) No utilice la herramienta eléctrica en un entorno con peligro de explosión, en el que se encuentren combustibles líquidos, gases o material en polvo. Las herramientas eléctricas producen chispas que pueden llegar a inflamar los materiales en polvo o vapores.

c) Mantenga alejados a los niños y otras personas de su puesto de trabajo al emplear la herramienta eléctrica. Una distracción le puede hacer perder el control sobre el aparato.

2) Seguridad eléctrica

a) El enchufe de la herramienta eléctrica debe corresponder a la toma de corriente utilizada. No es admisible modificar el enchufe en forma alguna. No emplee adaptadores con herramientas eléctricas dotadas de una toma de tierra. Los enchufes sin modificar adecuados a las respectivas tomas de corriente reducen el riesgo de una descarga eléctrica.

b) Evite que su cuerpo toque partes conectadas a tierra como tuberías, radiadores, cocinas y refrigeradores. El riesgo a quedar expuesto a una sacudida eléctrica es mayor si su cuerpo tiene contacto con tierra.

c) No exponga las herramientas eléctricas a la lluvia y evite que penetren líquidos en su interior. Existe el peligro de recibir una descarga eléctrica si penetran ciertos líquidos en la herramienta eléctrica.

d) No utilice el cable de red para transportar o colgar la herramienta eléctrica, ni tire de él para sacar el enchufe de la toma de corriente. Mantenga el cable de red alejado del calor, aceite, esquinas cortantes o piezas móviles. Los cables de red dañados o enredados pueden provocar una descarga eléctrica.

e) Al trabajar con la herramienta eléctrica a la intemperie utilice solamente cables de prolongación homologados para su uso en exteriores. La utilización de un cable de prolongación adecuado para su uso en exteriores reduce el riesgo de una descarga eléctrica.

f) Si fuera necesario utilizar la herramienta eléctrica en un entorno húmedo, utilice un interruptor de protección diferencial.

3) Seguridad de personas

a) Esté atento a lo que hace y emplee la herramienta eléctrica con prudencia. No utilice la herramienta eléctrica si estuviese cansado, ni tampoco después de haber consumido alcohol, drogas o medicamentos. El no estar atento durante el uso de una herramienta eléctrica puede provocarle serias lesiones.

b) Utilice un equipo de protección y en todo caso unas gafas de protección. El riesgo de lesionarse se reduce considerablemente si, dependiendo del tipo y la aplicación de la herramienta eléctrica empleada, se utiliza un equipo de protección adecuado como una mascarilla antipolvo, zapatos de seguridad con suela antideslizante, casco, o protectores auditivos.

c) Evite una puesta en marcha fortuita del aparato. Asegúrese de que la herramienta eléctrica está apagada antes de conectarla a la toma de corriente y/o la batería, de desconectarla o de transportarla. Si transporta la herramienta eléctrica sujetándola por el interruptor de conexión/desconexión, o si introduce el enchufe en la toma de corriente con el aparato conectado, puede dar lugar a un accidente.

d) Retire las herramientas de ajuste o llaves fijas antes de conectar la herramienta eléctrica. Una herramienta o llave colocada en una pieza rotante puede producir lesiones al ponerse a funcionar.

e) Evite trabajar con posturas forzadas. Trabaje sobre una base firme y mantenga el equilibrio en todo momento. Ello le permitirá controlar mejor la herramienta eléctrica en caso de presentarse una situación inesperada.

f) Lleve puesta una vestimenta de trabajo adecuada. No utilice vestimenta amplia ni joyas. Mantenga su pelo, vestimenta y guantes alejados de las piezas móviles. La vestimenta suelta, las joyas y el pelo largo se pueden enganchar con las piezas en movimiento.

g) Siempre que sea posible utilizar equipos de aspiración o captación de polvo, asegúrese que éstos estén montados y que sean utilizados correctamente. La utilización de un equipo de aspiración de polvo puede reducir los riesgos de aspirar polvo nocivo para la salud.

4) Trato y uso cuidadoso de herramientas eléctricas

a) No sobrecargue el aparato. Use la herramienta prevista para el trabajo a realizar. Con la herramienta adecuada podrá trabajar mejor y más seguro dentro del margen de potencia indicado.

b) No utilice herramientas con un interruptor defectuoso. Las herramientas que no se puedan conectar o desconectar son peligrosas y deben hacerse reparar.

c) Saque el enchufe de la red y/o retire la batería antes de realizar un ajuste en la herramienta, cambiar de accesorio o guardar el aparato. Esta medida preventiva reduce el riesgo de conectar accidentalmente el aparato.

d) Guarde las herramientas eléctricas fuera del alcance de los niños. No permita que las utilicen personas que no estén familiarizadas con ellas o que no hayan leído estas instrucciones. Las herramientas utilizadas por personas inexpertas son peligrosas.

e) Cuide sus herramientas eléctricas con esmero. Controle si funcionan correctamente, sin atascarse, las partes móviles de la herramienta y si existen partes rotas o deterioradas que pudieran afectar a su funcionamiento. Si la herramienta eléctrica estuviese defectuosa, hágala reparar antes de volver a utilizarla. Muchos de los accidentes se deben a aparatos con un mantenimiento deficiente.

f) Mantenga los útiles limpios y afilados. Los útiles mantenidos correctamente se dejan guiar y controlar mejor.

g) Utilice las herramientas eléctricas, los accesorios, las herramientas de inserción, etc. de acuerdo con estas instrucciones. Considere en ello las condiciones de trabajo y la tarea a realizar. El uso de herramientas eléctricas para trabajos diferentes de aquellos para los que han sido concebidas puede resultar peligroso.

Instrucciones de seguridad específicas del aparato

- **Mantenga alejadas las manos del área de corte. No toque debajo de la pieza de trabajo.** Podría accidentarse al tocar la hoja de sierra.

- **Solamente aproxime la herramienta eléctrica en funcionamiento contra la pieza de trabajo.** En caso contrario puede que sea rechazado el aparato al engancharse el útil en la pieza de trabajo.

- **Cuide en mantener firmemente asentada la placa base contra la pieza al aserrar.** Una hoja de sierra adeada puede romperse o ser rechazada.

- **Al terminar de aserrar, desconecte la herramienta eléctrica y espere a que ésta se haya detenido completamente antes de sacar la hoja de sierra de la ranura de corte.** Ello le permite depositar de forma segura la herramienta eléctrica sin peligro de que sea rechazada.

- **Solamente utilice hojas de sierra sin dañar y en perfecto estado.** Las hojas de sierra deformadas o melladas pueden romperse o ser rechazadas al trabajar.

- **Después de desconectar el aparato no trate de frenar la hoja de sierra presionándola lateralmente contra la pieza.** La hoja de sierra podría dañarse, romperse o ser rechazada.

- **Utilice unos aparatos de exploración adecuados para detectar posibles tuberías de agua y gas o cables eléctricos ocultos, o consulte a la compañía local que le abastece con energía.** El contacto con cables eléctricos puede electrocutarle o causar un incendio. Al dañar las tuberías de gas, ello puede dar lugar a una explosión. La perforación de una tubería de agua puede redundar en daños materiales o provocar una electrocución.

- **Únicamente sujete el aparato por las empuñaduras aisladas al realizar trabajos en los que el útil pueda tocar conductores eléctricos ocultos o el propio cable del aparato.** El contacto con conductores portadores de tensión puede hacer que las partes metálicas del aparato le provoquen una descarga eléctrica.

- **Asegure la pieza de trabajo.** Una pieza de trabajo fijada con unos dispositivos de sujeción, o en un tornillo de banco, se mantiene sujeta de forma mucho más segura que con la mano.

- **Asegure la pieza de trabajo. Una pieza de trabajo fijada con unos dispositivos de sujeción, o en un tornillo de banco, se mantiene sujeta de forma mucho más segura que con la mano.**

- **Mantenga limpio su puesto de trabajo. La mezcla de diversos materiales es especialmente peligrosa. Las aleaciones ligeras en polvo pueden arder o explotar.**

- **Antes de depositarla, esperar a que se haya detenido la herramienta eléctrica. El útil puede engancharse y hacerle perder el control sobre la herramienta eléctrica.**

- **No utilice la herramienta eléctrica si el cable está**

dañado. No toque un cable dañado, y desconecte el enchufe de la red, si el cable se daña durante el trabajo. Un cable dañado comporta un mayor riesgo de electrocución

diversos materiales es especialmente peligrosa. Las aleaciones ligeras en polvo pueden arder o explotar.

- **Antes de depositarla, esperar a que se haya detenido la herramienta eléctrica.** El útil puede engancharse y hacerle perder el control sobre la herramienta eléctrica.

- **No utilice la herramienta eléctrica si el cable está dañado.** No toque un cable dañado, y desconecte el enchufe de la red, si el cable se daña durante el trabajo. Un cable dañado comporta un mayor riesgo de electrocución

Descripción del funcionamiento



Lea íntegramente estas advertencias de peligro e instrucciones. En caso de no atenerse a las advertencias de peligro e instrucciones siguientes, ello puede ocasionar una descarga eléctrica, un incendio y/o lesión grave.

Despliegue y mantenga abierta la solapa con la imagen del aparato mientras lee las instrucciones de manejo.

Utilización reglamentaria

El aparato ha sido diseñado para serrar y recortar sobre una base firme, madera, plástico, metal, cerámica y caucho. Es adecuado para efectuar cortes rectos y en curva con un ángulo de inglete de hasta 45°. Utilice las hojas de sierra recomendadas.

Descripción Ilustrada

1. Empuñadura
2. Pulsador de funcionamiento (ON / OFF)
3. Botón de enclavamiento para funcionamiento continuo
4. Mando giratorio para ajuste de la velocidad de vaivén de la sierra
5. Cable de alimentación con clavija
6. Conexión para aspiración de partículas
7. Base de la máquina
8. Control del caudal de vacío
9. Ajuste de la acción pendular de la sierra (0/I/II/III)
10. Rodillo de guía
11. Hoja de sierra
12. Muecas de sujeción de la cubierta de corte
13. Sujeción de la hoja de sierra
14. Guía láser
15. Compartimento para las baterías de la guía láser
16. Interruptor de funcionamiento de la guía láser
17. Llave Allen grande
18. Llave Allen pequeña
19. Guía para corte paralelo
20. Cubierta contra proyecciones
21. Abertura para sujeción de la guía paralela
22. Protección contra contacto.

Montaje de la sierra caladora

Montaje de la cubierta

¡Peligro de lesión!

- Antes de realizar cualquier trabajo con la herramienta electro portátil, desconecte el enchufe de la toma de tensión.
- Ponga la cubierta (20) antes de conectar la sierra caladora al enchufe.

Quitando la cubierta

- Tire de un lado de la cubierta para que salga de la ranura (12) y después tire del otro lado de la misma forma.

Poniendo la cubierta

- Empújela entre el espacio vacío, en frente de la sierra, entre la base de la máquina (7) y la caja. Mientras empuja la cubierta en la posición adecuada, inserte el lado derecho de la cubierta en la ranura (12) del lado derecho de la sierra.
- Sitúe el otro lado de la cubierta en la ranura izquierda (12). Empuje la cubierta hasta que este completamente encajada en su sitio.

Nota: La cubierta (20) solo se debe utilizar para cortes rectos, par cortes inclinados, la cubierta (20) debe ser quitada. En este caso por favor, extreme la precaución cuando utilice la sierra caladora.

¡Peligro de lesión!

- Desenchufe la herramienta electro portátil del enchufe (5) antes de insertar o cambiar la sierra de corte.
- Debido a la fricción, la sierra de corte puede calentarse mucho durante la operación! Espere un poco, hasta que la sierra se haya enfriado. Peligro de incendio!
- Los dientes de la sierra de corte son muy afilados!
- Asegúrese que la sierra de corte esta siempre firmemente sujeta en el soporte de sujeción.
- Cuando guarde la sierra caladora quite la sierra de corte del soporte de sujeción.

Funcionamiento

Ropa protectora

- Si es posible utilice guantes diseñados para la protección contra astillas y viruta.
- Cuando trabaje utilice gafas protectoras. El impacto de viruta puede causar heridas.
- Utilice equipo de protección auditiva para protegerse contra el continuo ruido en el lugar de trabajo.
- Utilice una mascarilla designada para la protección contra el polvo.

¡Peligro de accidente!

- Antes de conectar la máquina asegúrese que el botón de funcionamiento (2) no esta presionado o bloqueado por el botón de posición (3). Conecte el enchufe a la correspondiente toma de corriente (5).
- Utilice exclusivamente sierras de cortes adecuadas y

perfectas. Inmediatamente sustituya las sierras de corte desafiladas, torcidas o rajadas.

- Ponga atención cuando trabaje, de que los orificios de ventilación se encuentren cubiertos.
- Después de apagar la herramienta, no pare la sierra de corte presionándola contra un cuerpo extraño (P. Ej. Madera, metal, etc).
- Peligro de reacción! Solo guarde la herramienta una vez que la sierra de corte este totalmente quieta.

Encendido (ON) / Apagado (OFF)

- Encendido de la sierra caladora (ON).

Corto tiempo de funcionamiento

Mantenga el botón (2) ON/OFF presionado - La sierra caladora arranca.

Libera el botón (2) ON/OFF - La sierra caladora se apagará.

Largo tiempo de funcionamiento

Mantenga el botón ON/OFF (2) presionado y presione el botón de (3) Se ejecutará el funcionamiento de la sierra caladora en modo continuo .

Antes de que a sierra de corte (11) entre en contacto con la pieza de trabajo, permita a la sierra funcionar hasta que la mayor velocidad de la misma sea alcanzada.

A continuación guíe la sierra de corte lentamente a lo largo de la guía de corte.

Peligro de accidente

- En caso de que la sierra caladora se caiga de su mano mientras está en posición "Largo tiempo funcionamiento" no se apagará automáticamente. En este caso, desenchufe inmediatamente el enchufe (5) de la toma de corriente.

Apagado de la sierra caladora (OFF)

Presione en botón ON/OFF una vez. El botón de posición (3) se liberará automáticamente - La sierra caladora se apagará.

Ajuste de Movimiento pendular

Cuando se establece el movimiento pendular, existirá un movimiento de avance y retroceso además del movimiento de ascenso y descenso de la sierra de corte. Por ello, la sierra se acelerará y la sierra de corte quedará protegida de cualquier daño.

Ajustar el botón 0 / I / II / III (9) en las siguientes posiciones:

Posición	Mov.pendular	Material	Comentarios
0	Sin movimiento pendular	Goma, cerámica aluminio, acero	Para cortes limpios y finos materiales delgados (P.e. láminas) materiales duros
I	Bajo movimiento pendular	Plástico, madera, aluminio	Materiales duros
II	Medio movimiento pendular	Madera	
III	Largos movimientos endulares	Madera	Materiales suaves, corte a lo largo de la dirección de la fibra

Consejo:

La mejor combinación de ajuste pendular, depende del material sobre el cual se vaya a realizar el corte. Se recomienda realizar una prueba sobre una pieza de desecho. De esta forma se podrá encontrar el ajuste más adecuado.

Ajuste de la velocidad de vaivén

La velocidad de vaivén indica el número de movimientos de subida y bajada por minuto de la sierra de corte. La velocidad de movimiento depende de la carga de trabajo y del tipo de pieza de corte. Por un lado, una velocidad productiva de trabajo deberá ser alcanzada, por otro, se debe conseguir un corte limpio.

- Seleccione la velocidad deseada con el mando de ajuste (4).
- Para incrementar la velocidad gire el mando de inflexión en sentido contrario a las agujas del reloj. Para decelerar la velocidad gire el mando en sentido a las agujas del reloj.
- Con sierras de corte finas, una mayor velocidad de movimiento puede ser utilizada. Las sierras de corte duras requieren una velocidad más lenta.
- Después de utilizar la sierra caladora por un largo periodo con velocidad alta de movimiento, la herramienta e puede calentar intensamente permita a la herramienta enfriarse durante 3 minutos a funcionando en vacío a velocidad máxima.

Corte recto (fig. A)

Cuando la sierra caladora realice cortes rectos acuérdesese de poner la cubierta

Corte inclinado (fig A)

Ajuste del corte inclinado

- El ángulo que existe entre la base de la sierra (7) y la hoja de corte (11) es de 90°. Se puede ajustar este ángulo por ambos lados gradualmente 15°/30°/45° utilizando una escala de grados como referencia.

¡Peligro de accidente!

- Desenchufe el enchufe (5) de la toma de corriente antes de ajustar el ángulo de corte.
- Los dientes de la hoja de corte son muy afilados.
- Utilice la llave allen grande (17) para ajustar el ángulo de corte.
- Afloje el tornillo con la llave allen hasta que la base de la sierra (7) pueda ser girada fácilmente.
- Para cortes rectos (0°) la escala angular se ajustará en 0°. Para cortes angulares ajuste la escala entre 1° y 45°.
- Ajuste la base de la sierra en la posición deseada 15°/30°/45° en la escala angular.
- Una vez que se ha ajustado el ángulo empuje la base (7) hacia abajo hasta que quede ajustada en su sitio.
- Reapriete el tornillo con la llave allen (17).

Corte por inmersión

Solo en materiales de trabajo suaves, como cartón con base en pulpa o escayola, se podrán utilizar para el corte por inmersión! Para el corte por inmersión utilice exclusivamente hojas de corte pequeñas y ajuste el ángulo de corte a 0°.

- Coloque la punta de la hoja de corte (11) y las partes frontales de la base (7) en la pieza de trabajo.
- Encienda la sierra caladora pulsando (2) y permita que la hoja alcance su velocidad de trabajo.

- Lentamente reduzca el ángulo de apoyo de la base de la sierra en dirección a la pieza de trabajo. La hoja de corte se hundirá en la pieza de trabajo cortándola. En este momento, la herramienta no se deberá mover lateralmente.
- Tan pronto como la base de la sierra apoya suavemente en la pieza de trabajo se puede realizar el corte.

Corte de superficies.

- Con un taladro, haga un agujero suficientemente largo dentro de la superficie a cortar.
- Guíe la hoja de sierra de corte (11) dentro del agujero y empiece a cortar el área deseada.
- Utilice la guía láser (14) para obtener cortes más preciso.

Montaje de la guía paralela

Líneas paralelas pueden ser cortadas en intervalos precisos utilizando la guía paralela (19). Los cortes paralelos solo están disponibles cuando la base de la sierra está situada en 0°

- Utilizando un destornillador afloje el tornillo de la guía paralela
- Empuje la guía paralela en la guía de apertura (21). La guía paralela puede ser ajustada en el lado derecho o izquierdo de la herramienta.
- Alinee el carril de la guía y apriete el tornillo anteriormente aflojado

Guía láser**PELIGRO, RADIACIÓN LÁSER**

No mire directamente al Haz. Especificación del Láser según EN62841-1: CLASE 2 Longitud de onda: 650mm / Potencia: < 1mW

El propósito de la guía láser es obtener un corte de precisión. Utilice la guía láser (14) cada vez que el trabajo requiera un corte preciso, o cuando existan líneas guía dibujadas previamente en la superficie de trabajo.

- Ponga el pulsador (16) en posición I para activar la guía láser.
- Presione el botón de funcionamiento (2), y empiece a cortar la pieza de trabajo siguiendo la línea dibujada por la proyección del láser en la superficie.

Corte de metal

Cuando corte metal, por el calentamiento del material, aplique por ejemplo un lubricante frío sobre la línea de corte.

- Ligeramente engrase la línea de corte con aceite apropiado.

Mantenimiento y servicio**Mantenimiento y limpieza.**

- Antes de cualquier manipulación en la herramienta eléctrica, sacar el enchufe de red de la toma de corriente.
- Mantenga limpia la herramienta eléctrica y las rejillas de refrigeración para trabajar con eficacia y seguridad.

Limpie periódicamente el alojamiento de la hoja de sierra. Para ello desmonte la hoja de sierra de la herramienta eléctrica y golpee ligeramente ésta contra una superficie plana.

Un ensuciamiento excesivo de la herramienta eléctrica puede provocar su funcionamiento deficiente.

Por ello, no sierre materiales que produzcan mucho polvo guiando la herramienta boca abajo.

- En ciertas aplicaciones extremas, al trabajar metales, puede llegar a acumularse en el interior de la herramienta eléctrica polvo susceptible de conducir corriente. Ello puede mermar la eficacia del aislamiento de la herramienta eléctrica. En estos casos se recomienda aplicar un equipo de aspiración estacionario, soplar frecuentemente las rejillas de refrigeración, e intercalar un fusible diferencial (FI).

Lubrique de vez en cuando el rodillo guía (10) con unas gotas aceite. Controle periódicamente el rodillo guía (10). Si estuviese excesivamente desgastado es necesario hacerlo sustituir por un servicio técnico RATIO autorizado.

Si a pesar de los esmerados procesos de fabricación y control, la herramienta eléctrica llegase a averiarse, la reparación deberá encargarse a un servicio técnico autorizado para herramientas eléctricas Ehlis.

Servicio de Reparación

El servicio técnico le asesorará en las consultas que pueda Ud. tener sobre la reparación y mantenimiento de su producto, así como sobre piezas de recambio. Nuestro equipo de asesores técnicos le orientará gustosamente en cuanto a la adquisición, aplicación y ajuste de los productos y accesorios.

Eliminación



Es obligatorio que las herramientas eléctricas, accesorios y embalajes sean sometidos a un proceso de recuperación que respete el medio ambiente.

Sólo para los países de la UE:

¡No arroje las herramientas eléctricas a la basura!

Conforme a la Directriz Europea 2012/19/CE sobre aparatos eléctricos y electrónicos inservibles, tras su transposición en ley nacional, deberán acumularse por separado las herramientas eléctricas para ser sometidas a un reciclaje ecológico.

Reservado el derecho de modificación.

Baterías / pilas: Iones de Litio

No arroje las baterías/pilas a la basura, ni al fuego, ni al agua. Las baterías/pilas deberán guardarse y reciclarse o eliminarse de manera ecológica.

Sólo para los países de la UE:

Conforme a la directriz 2006/66/CE deberán reciclarse las baterías/pilas defectuosas o agotadas.

GARANTÍA

El periodo de garantía de este aparato, queda cubierto por los plazos y términos establecidos por la ley vigente de cada país. La garantía resultará efectiva a partir de la fecha de compra del aparato, justificable mediante la presentación de la factura de compra.

ATENCIÓN: Guarde siempre el justificante de compra. La reparación o cambio del aparato no conllevará la prolongación del plazo de garantía ni un nuevo plazo de garantía. Las reparaciones efectuadas disponen de un periodo de garantía establecido por la ley vigente en cada país. Para hacer efectivo su derecho de garantía, entregue el aparato en el punto de venta donde fue adquirido y adjunte el ticket de compra u otro tipo de comprobante con la fecha de compra. Describa con precisión el posible motivo de la reclamación y si nuestra prestación de garantía incluye su defecto, el aparato será reparado o reemplazado por uno nuevo de igual o mayor valor, según nuestro criterio. Esta garantía no es válida por defectos causados como resultado de:

- 1- Mal uso, abuso o negligencia.
- 2- La herramienta no se ha utilizado para fines de alquiler.
- 3- Intento de reparación por personal no autorizado.
- 4- Daños causados por accesorios y objetos externos, sustancias o accidentes.

EHLIS, S.A. .

Polígono Industrial La Veredilla III

Avenida Valverde, 7 - 45200 Illescas-Toledo (España)

www.ehllis.es

ratio[®]