

HOMELAND DIGITAL FLEX HOMELAND DIGITAL ANIMAL FLEX

- ES.** Instrucciones de uso
EN. Instructions for use
FR. Mode d'emploi
PT. Instruções de uso
IT. Istruzioni per l'uso
CA. Instruccions d'ús
DE. Gebrauchsanleitun
NL. Gebruiksaanwijzing
RO. Instrucțiuni de utilizare
PL. nstrukcja obsługi
BG. Инструкция за употреба
EL. Οδηγίες χρήσης
RU. Инструкция по применению
DA. Brugsanvisning
NO. Instruksjoner for bruk
SV. Användningsinstruktioner
FI. Käyttöohjeet
TR. Kullanım için talimatlar
HE. שומישל תוארוה
AR. مجعد الشعر غلاية

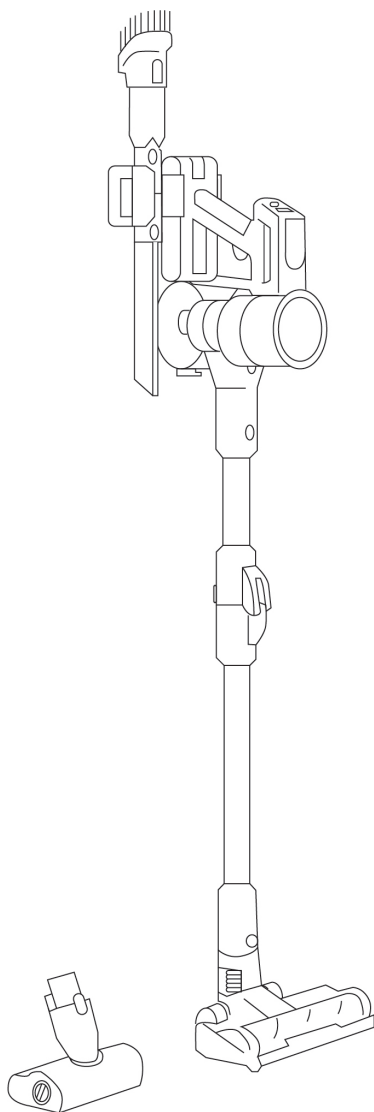

taurus

Fig. 1

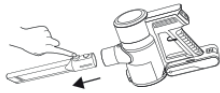

Fig. 2

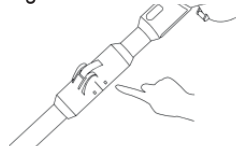

Fig. 3



Fig. 4

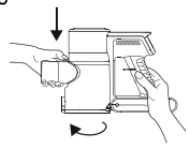

Fig. 5



Fig. 6

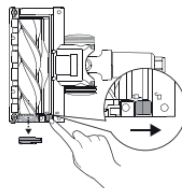
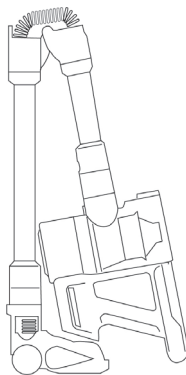
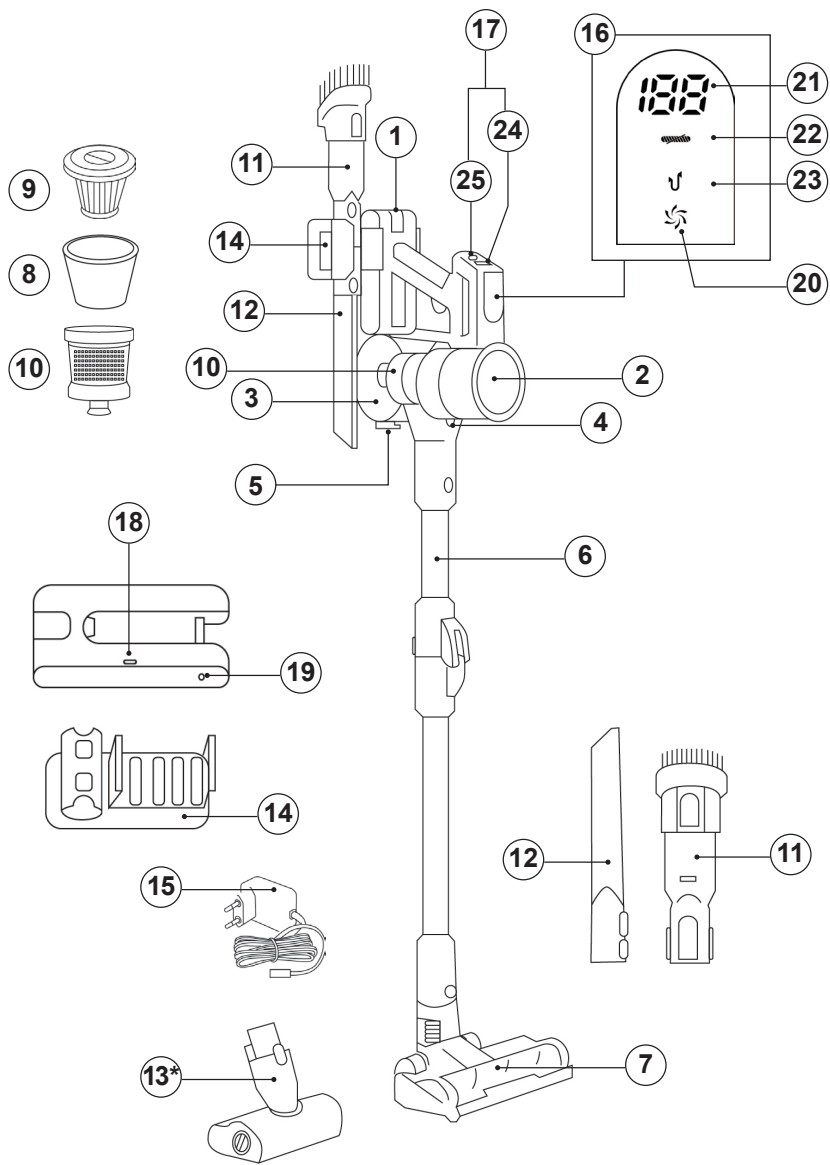

Fig. 7





(*) Solo disponible en el modelo / Only available in the model Homeland Digital Animal Flex.

**ASPIRADORA ESCOBA
HOMELAND DIGITAL FLEX
HOMELAND DIGITAL ANIMAL FLEX**

DESCRIPCIÓN

- 1 Botón de batería desmontable
- 2 Cuerpo principal
- 3 Depósito de polvo
- 4 Botón de extracción del depósito
- 5 Botón de liberación del polvo
- 6 Tubo flexible
- 7 Cepillo eléctrico
- 8 Filtro de esponja
- 9 Filtro HEPA
- 10 Filtro de acero inoxidable
- 11 Cepillo 2-en-1
- 12 Boquilla lanza:
- 13 Mini cepillo turbo (*)
- 14 Soporte de pared
- 15 Cargador
- 16 Pantalla LED
- 17 Botones de control
- 18 Luz indicadora de carga
- 19 Toma de carga

PANTALLA LED

- 20 Indicador del nivel de potencia
- 21 Indicador de nivel de batería
- 22 Indicador bloqueo cepillo
- 23 Indicador bloqueo filtro

PANEL DE CONTROL

- 24 Botones selectores de potencia
- 25 Botón ON/OFF

(*) Incluido en el modelo Homeland Digital Animal Flex.

Caso de que su modelo de aparato no disponga de los accesorios descritos anteriormente, éstos también pueden adquirirse por separado en los Servicios de Asistencia Técnica.

UTILIZACIÓN Y CUIDADOS:

- No utilice el aparato si las piezas o accesorios no están bien colocados.
- No utilice el aparato si los accesorios o consumibles que lleva están defectuosos. Sustitúyalos inmediatamente.
- No utilice el aparato para recoger agua o cualquier otro líquido.
- No utilice el aparato si el interruptor de encendido/apagado no funciona.
- No utilice el aparato si está volcado y no le dé la vuelta.
- No fuerce la capacidad de trabajo del aparato.
- Respete el indicador de nivel MAX.
- Retire las baterías del aparato si no va a utilizarlo durante algún tiempo.
- Guarde este aparato fuera del alcance de los niños y/o personas con discapacidad física, sensorial o mental reducida o con falta de experiencia y conocimientos.
- No trabaje en zonas donde haya objetos metálicos, como clavos y/o tornillos.
- No aspire nunca objetos calientes o afilados (colillas, cenizas, clavos, etc.).
- No abra las baterías bajo ninguna circunstancia.
- Las baterías deben almacenarse a una temperatura inferior a 40°C.
- No deje nunca el aparato conectado y desatendido si no está en uso. De este modo ahorrará energía y prolongará la vida útil del aparato.
- No utilice el aparato sobre ninguna parte del cuerpo de una persona o animal.
- No utilice el aparato con mascotas o animales.
- Recargue las baterías sólo con el cargador suministrado por el fabricante. Un cargador adecuado para un tipo de baterías puede provocar una explosión o peligro de incendio si se utiliza con otras pilas.
- Utilice el aparato sólo con las baterías para las que ha sido específicamente diseñado. El uso de cualquier otro tipo de baterías puede provocar riesgos de explosión o incendio.

INSTALACIÓN

- Asegúrese de retirar todo el material de embalaje del interior del aparato.

MONTAJE DEL SOPORTE DE PARED

- El aparato dispone de un soporte de pared (14) que debe fijarse a la pared.
- Fije el soporte de pared como considere oportuno, utilizando tacos o tornillos.

- Asegúrese de que el soporte esté firmemente fijado; debe poder soportar el doble del peso del aparato.
- Coloque el aparato en el soporte de pared.

CARGA DE LA BATERÍA

- Precaución: Una batería nueva no está totalmente cargada, por lo que debe cargarse antes de utilizar el aparato por primera vez.
- Cargue la batería a una temperatura ambiente de entre 4 y 40°C.
- Se necesitan aproximadamente de 4 a 5 horas para una carga completa de la batería. No intente nunca sobrecargar la batería (aunque se recomienda que la primera carga de la batería sea de 6 horas de duración).
- Puede cargar la batería completamente montada o desmontada del cuerpo principal.
- La luz piloto (18) parpadeará para indicar que el cargador está cargando la batería. Una vez que esté completamente cargada, el piloto permanecerá encendido.
- Si la batería está montada en el cuerpo principal, la pantalla mostrará el indicador de nivel de batería (21).
- Al final del periodo de tiempo especificado anteriormente, retire la batería del cargador.
- Cuando la batería esté cargada, desconecte el cargador de la red eléctrica.
- Nota: No utilice el aparato mientras esté conectado al cargador.

INSTRUCCIONES DE USO

NOTAS PREVIAS AL USO

- Lea atentamente el folleto "Consejos y advertencias de seguridad" antes de utilizar el aparato por primera vez.
- Asegúrese de haber retirado el embalaje del producto.
- Antes de utilizar este producto por primera vez, es importante realizar una carga completa de las baterías.
- Prepare el aparato según la función que desee utilizar.

USO

- Encienda el aparato con el botón de encendido/apagado.
- Seleccione la velocidad deseada con los botones selectores de potencia (24).



El nivel Eco mostrará este símbolo en azul

El nivel Bajo mostrará este símbolo en verde

Nivel Máximo mostrará este símbolo en rojo

Este aspirador de escoba dispone de un sistema antibloqueo.



Cuando esta luz está encendida (parpadea 6 segundos), significa que el cepillo está bloqueado con pelos o algo, y es necesario limpiar el rodillo del cepillo.



Cuando esta luz está encendida (parpadea 6 segundos), significa que la máquina está completamente bloqueada, y es necesario desbloquear la entrada de aire, o limpiar el filtro

HEPA.

COLOCACIÓN DE UN ACCESORIO EN EL ASPIRADOR DE MANO

- El aspirador de mano está diseñado de tal forma que permite montar los siguientes accesorios: (utilice la combinación que mejor se adapte a sus necesidades). (Fig 1).
- **Cepillo 2-en-1:** Equipado con un cepillo en el extremo, que cepilla la superficie a medida que se utiliza.
- **Boquilla lanza:** Especialmente indicada para ranuras y rincones de difícil acceso.
- **Mini cepillo turbo (incluido en el modelo Homeland Digital Animal Flex):** Especialmente diseñado para eliminar zonas con pelo de mascota o tejidos duros. (Sofá, colchón, etc.).
- Puede introducir los accesorios en el tubo.
- **Tubo flexible:** pulse el botón para doblar el tubo flexible y acceder a las zonas de difícil acceso. (Fig. 2).

CUANDO HAYA TERMINADO DE UTILIZAR EL APARATO

- Apague el aparato con el botón de encendido/apagado.
- Retire la pila del aparato si no va a utilizarlo durante un periodo prolongado.
- Limpie el aparato.

POSICIÓN DE PLEGADO

- Este aparato puede plegarse totalmente para facilitar su almacenamiento. (Fig. 7).

POSICIÓN DE ESTACIONAMIENTO

- Este aparato tiene su propia posición de estacionamiento para un almacenamiento cómodo y sencillo.

LIMPIEZA

- Desconecte el cargador de baterías de la red eléctrica y deje que se enfríe antes de emprender cualquier tarea de limpieza.
- Limpie el aparato con un paño húmedo con unas gotas de detergente líquido y séquelo a continuación.

- No utilice disolventes ni productos con pH ácido o básico, como lejía, ni productos abrasivos, para limpiar el aparato.
- No sumerja nunca el aparato en agua ni en ningún otro líquido, ni lo ponga bajo el grifo.

VACIADO DEL DEPÓSITO DE POLVO:

- Vacíe el cajón de polvo cuando esté lleno (observación facilitada por las ventanas transparentes) o cuando la potencia de aspiración se reduzca notablemente.
- Abra la tapa del cajón del polvo pulsando el botón de liberación del polvo para abrir la tapa inferior del depósito (5) y vacíe el contenido en el recipiente de eliminación de residuos adecuado. (Fig. 3).
- Compruebe el estado del filtro del cajón del polvo y límpielo si es necesario.

CAMBIO DE LOS FILTROS

- Filtro HEPA del depósito de polvo (filtro de aire de alta eficiencia que retiene eficazmente esporas, cenizas, serrín, polen, etc.), es aconsejable cambiarlo al menos una vez al año o cada 50 horas de uso o si su potencia disminuye notablemente.

PARA EXTRAER LOS FILTROS

- Retire el depósito de polvo pulsando el botón de extracción del depósito (4) y girándolo en el sentido de las agujas del reloj, tal como indican la flecha y los candados. (Fig. 4).
- Extraiga el ciclón girándolo en el sentido de las agujas del reloj. El filtro se encuentra dentro del ciclón, y para extraer el filtro de su anclaje, gírelo en el sentido de las agujas del reloj, como indican la flecha y los candados. (Fig. 5).
- Para el montaje del filtro, proceda de manera inversa a lo explicado en el apartado anterior.

LIMPIEZA DEL CEPILLO GIRATORIO

- Para extraer el cepillo
 - En la parte inferior de la zapata, tiene que mover la lengüeta hacia el candado abierto y desenganchar la pieza lateral que fija el cepillo y liberarlo. (Fig. 6).
 - Retire el cepillo y límpielo.
- Para volver a montar el cepillo giratorio, siga las instrucciones anteriores pero a la inversa.
- Para desmontar el mini cepillo turbo (incluido en el modelo Homeland Digital Animal Flex):
 - Desbloquee el cepillo girando la palanca lateral en sentido antihorario y tirando de él hacia fuera.
 - Retire los pelos, el polvo, etc., que puedan haber quedado atrapados.

- Para volver a montar el mini cepillo, siga las instrucciones anteriores pero a la inversa.

SUMINISTROS

- Puede adquirir en los distribuidores y establecimientos autorizados suministros (como filtros, etc.) para su modelo de aparato.
- Utilice siempre suministros originales diseñados específicamente para su modelo de aparato.
- La referencia de tipo del paquete de baterías para este aparato es S7C para el modelo HVCA72590B (Homeland Digital Flex) y S780 (INR18650-25PG) para el modelo HVCA72591B (Homeland Digital Animal Flex).

CÓMO REEMPLAZAR LAS BATERÍAS

- **PRECAUCIÓN:** El aparato debe estar desconectado de la red eléctrica al insertar/quitar las baterías extraíbles.
- **PRECAUCIÓN:** Utilice únicamente el tipo de batería con la referencia específica para su modelo de aspiradora.
- El uso de una batería diferente puede causar un riesgo de explosión o incendio.
- Retire la batería presionando el botón de baterías extraíbles (1).
- Inserte la batería nueva respetando la polaridad y deslícela hasta escuchar un clic.

PARA RETIRAR LAS PILAS, UNA VEZ FINALIZADA LA VIDA ÚTIL DEL APARATO

- Retire la pila pulsando el botón de baterías extraíbles (1).
- A continuación, deséchela en contenedores especiales. No la desmonte ni la arroje al fuego.

STICK VACUUM CLEANER
HOMELAND DIGITAL FLEX
HOMELAND DIGITAL ANIMAL FLEX

DESCRIPTION

1	Detachable battery button
2	Main body
3	Dust tank
4	Tank removal button
5	Release dust button
6	Flex tube
7	Electric roller brush
8	Sponge filter
9	HEPA filter
10	Stainless steel filter
11	2-in-1 brush
12	Crevice nozzle
13	Mini turbo brush (*)
14	Wall bracket
15	Charger
16	LED screen
17	Control buttons
18	Charging indicator light
19	Charge Socket

LED SCREEN

20	Power level indicator
21	Battery level indicator
22	Brush lock indicator
23	Filter lock indicator

CONTROL PANEL

24	Power selector buttons
25	ON/OFF button

(*) Included in Homeland Digital Animal Flex model.

If the model of your appliance does not have the accessories described above, they can also be bought separately from the Technical Assistance Service.

USE AND CARE

- Do not use the appliance if the parts or accessories are not properly fitted.

- Do not use the appliance if the accessories or consumables attached to it are defective. Replace them immediately.
- Do not use the appliance to gather up water or any other liquid.
- Do not use the appliance if the on/off switch does not work.
- Do not use the appliance if it is tipped up, and do not turn it over.
- Do not force the appliance's work capacity.
- Respect the MAX level indicator.
- Remove the batteries from the appliance if you are not going to use it for some time.
- Store this appliance out of reach of children and/or persons with physical, sensory or reduced mental or lack of experience and knowledge.
- Do not work on areas where there are metal objects, such as nails and/or screws.
- Never vacuum hot or sharp objects (cigarette butts, ashes, nails, etc.).
- Do not open the batteries under any circumstances whatsoever.
- The batteries should be stored at a temperature of below 40°C.
- Never leave the appliance connected and unattended if it is not in use. This saves energy and prolongs the life of the appliance.
- Do not use the appliance on any part of the body of a person or animal.
- Do not use the appliance with pets or animals.
- Recharge the batteries only with the charger supplied by the manufacturer. A charger that is suitable for one type of battery may cause an explosion or fire hazard when used with other batteries.
- Use the device only with the batteries for which it has been specifically designed. The use of any other batteries can cause explosion or fire hazards.

INSTALLATION

- Be sure to remove all packaging material from inside the appliance.

ASSEMBLING THE WALL BRACKET

- The appliance has a wall bracket (14) which must be fixed to the wall.
- Fix the wall bracket as you think appropriate, using plugs or screws.
- Make sure that the bracket is firmly fixed; it should be able to support twice the weight of the appliance.

- Fit the appliance into the wall bracket.

CHARGING THE BATTERY

- **Caution:** A new battery is not fully charged and must therefore be charged before the appliance is used for the first time.
- Charge the battery at an atmospheric temperature of between 4 and 40°C.
- Approximately 4 to 5 hours are needed for a complete charge of the battery. Never attempt to over-charge the battery (although it is recommended that the first charge of the battery be of 6 hours in duration).
- You can charge the battery completely assembled or disassembled from the main body.
- The pilot light (18) will flash to indicate that the charger is charging the battery. Once it is in full charge, the pilot light will stay on.
- If the battery is assembled into the main body, the display panel will show the battery level indicator (21).
- At the end of the time period specified above, remove the battery from the charger.
- When the battery is charged, disconnect the charger from the mains supply.
- **Note:** Do not use the appliance while it is connected to the charger.

INSTRUCTIONS FOR USE

BEFORE USE

- Please read the "Safety advice and warnings" booklet carefully before first use.
- Make sure that product's packaging has been removed.
- Before using this product for the first time, it is important to make a full charge of batteries.
- Prepare the appliance according to the function you wish to use.

USE

- Turn the appliance on by using the on/off button.
- Select the desired speed with the power selector buttons (24).



Eco level will show this symbol in blue

Low level will show this symbol in green

Max level will show this symbol in red

This stick vacuum cleaner has an anti-block system.



When this light is on (flash 6 seconds), it means that the brush is blocked with hair or something, and the brush roller needs to be cleaned.



When this light is on (flash 6 seconds), it means the machine is completely blocked, and the air inlet needs to be unblocked, or the HEPA filter needs to be cleaned.

FITTING AN ACCESSORY TO THE HAND VACUUM

- The hand vacuum is designed in such a way that it allows the following accessories to be fitted: (use the combination that best meets your requirements). (Fig. 1).
- **2-in-1 brush:** Equipped with a brush at the end, which brushes the surface as it is used.
- **Crevice nozzle:** Specially designed for getting into cracks and difficult corners.
- **Mini turbo brush (included in Homeland Digital Animal Flex model):** Specially designed to remove areas with pet hair or hard fabrics. (Sofa, mattress, etc.).
- You can insert the accessories into the tube.
- **Flex tube:** press the button to bend the flexible tube and access hard-to-reach areas. (Fig. 2).

ONCE YOU HAVE FINISHED USING THE APPLIANCE

- Turn the appliance off using the on/off button.
- Remove the battery from the appliance if you do not intend to use the appliance for an extended period.
- Clean the appliance.

FOLDING POSITION

- This appliance can be folded totally for easy storage. (Fig. 7).

PARKING POSITION

- This appliance has its own parking position for comfortable and straightforward storage.

CLEANING

- Disconnect the battery charger from the mains and allow it to cool before undertaking any cleaning task.
- Clean the equipment with a damp cloth with a few drops of washing-up liquid and then dry it.
- Do not use solvents or products with an acid or base pH, such as bleach, or abrasive products, for cleaning the appliance.
- Never submerge the appliance in water or any other liquid or place it under running water.

EMPTYING THE DUST BOX

- Empty the dust box when it is full (observation facilitated by transparent windows) or when vacuuming power is notably reduced.
- Open the lid of the dust box by pressing the release dust button to open the lower tank cover (5) and empty the contents into the appropriate waste disposal receptacle. (Fig. 3).
- Check the condition of the dust box filter and clean it if necessary.

CHANGING THE FILTERS

- Dust tank HEPA filter (high-efficiency air filter that efficiently retains spores, ash, sawdust, pollen, etc.), it is advisable to change it a least once a year or after every 50 hours of use or if its potency diminishes remarkably.

TO REMOVE THE FILTERS

- Remove the dust tank by pressing the tank removal button (4) and turning it clockwise, as indicated by the arrow and the padlocks. (Fig. 4).
- Extract the cyclone by turning clockwise. The filter is inside the cyclone, and to remove the filter from its anchor, turn it clockwise, as indicated by the arrow and the padlocks. (Fig. 5).
- To reassemble the filter, proceed with the above instructions, in reverse order.

CLEANING THE ROTARY BRUSH

- To remove the brush:
 - At the bottom of the shoe, you have to move the tab towards the open padlock and unhook the side piece that fixes the brush and releases it. (Fig. 6).
 - Remove the brush and clean.
- To reassemble the rotary brush, follow the above instructions but in reverse.
- To remove the mini turbo brush (included in the Homeland Digital Animal Flex model):
 - Unlock the brush by turning the side lever anti-clockwise and pulling it out.
 - Remove hair, dust, etc., that may have been caught.
- To reassemble the mini brush, follow the above instructions but in reverse.

SUPPLIES

- Supplies can be acquired from distributors and authorised establishments (such as filters, etc.) for your appliance model.

- Always use original supplies designed specifically for your appliance model.
- The type reference of the battery pack for this appliance is S7C for model HVCA72590B (Homeland Digital Flex) and S780(INR18650-25PG) for model HVCA72591B (Homeland Digital Animal Flex).

HOW TO REPLACE THE BATTERIES

- CAUTION: The appliance must be disconnected from the mains when inserting/removing the removable batteries.
- CAUTION: Use only the type of battery with the specific reference for your Hoover model.
- Using a different battery may cause an explosion or fire hazard.
- Remove the battery by pressing the removable battery button (1).
- Insert the new battery respecting the polarity, and slide it in until you hear a click.

TO REMOVE THE BATTERIES, ONCE THE LIFE OF THE APPLIANCE

- Remove the battery by pressing the detachable batteries button (1).
- Then, dispose of it into special containers. Do not disassemble or dispose of in fire.

ASPIRATEUR BALAI
HOMELAND DIGITAL FLEX
HOMELAND DIGITAL ANIMAL FLEX

DESCRIPTION

- 1 Bouton de batterie amovible
- 2 Corps de l'aspirateur
- 3 Bac à poussière
- 4 Bouton de retrait du réservoir
- 5 Bouton de dépoussiérage
- 6 Tube flexible
- 7 Brosse rouleau électrique
- 8 Filtre
- 9 filtre HEPA
- 10 Filtre en acier inoxydable
- 11 Brosse 2 en 1
- 12 Buse à lance
- 13 Mini brosse turbo (*)
- 14 Support mural
- 15 Chargeur
- 16 Ecran LED
- 17 Boutons de contrôle
- 18 Voyant de charge
- 19 Prise de charge

ECRAN LED

- 20 Indicateur de niveau de puissance
- 21 Indicateur de niveau de puissance
- 22 Indicateur de verrouillage de la brosse
- 23 Indicateur de verrouillage du filtre

PANNEAU DE COMMANDE

- 24 Bouton de sélection de la vitesse
- 25 Bouton marche/arrêt

(*) Inclus dans le modèle Homeland Digital Animal Flex.

Dans le cas où votre modèle ne disposerait pas des accessoires décrits antérieurement, ceux-ci peuvent s'acquérir séparément auprès des services d'assistance technique.

UTILISATION ET ENTRETIEN

- N'utilisez pas l'appareil tant que les accessoires ou les consommables ne soient pas bien ajustés.
- N'utilisez pas l'appareil si les accessoires qui lui sont assemblés présentent des défauts. Le cas échéant, remplacez-les immédiatement.
- N'utilisez pas l'appareil pour aspirer de l'eau ou autre liquide.
- N'utilisez pas l'appareil si son bouton marche/arrêt ne fonctionne pas.
- N'utilisez pas l'appareil s'il est renversé et ne le retournez pas.
- Ne forcez pas la capacité de travail de l'appareil.
- Respectez le niveau MAX.
- Retirez les piles de l'appareil si vous ne comptez pas l'utiliser pendant un certain temps.
- Conservez cet appareil hors de portée des enfants ou des personnes avec capacités physiques, sensorielles ou mentales réduites ou présentant un manque d'expérience et de connaissances
- N'intervenez pas sur des zones contenant des objets métalliques tels que des clous et/ou vis.
- N'aspirez jamais d'objets incandescents ou coupants (mégots, cendres, clous...)
- N'ouvrez en aucun cas les piles.
- Ne gardez pas l'appareil dans un endroit où la température pourrait être supérieur à 40°C.
- Ne laissez jamais l'appareil branché sans surveillance. Ceci permettra également de réduire sa consommation d'énergie et de prolonger sa durée de vie.
- N'utilisez pas l'appareil sur une partie du corps d'une personne ou d'un animal.
- N'utilisez pas l'appareil sur des animaux domestiques ou tout animal.
- Rechargez les batteries à l'aide du chargeur fourni par le fabricant. Un chargeur qui est approprié pour un certain type de batteries, peut causer un danger d'explosion ou d'incendie lorsqu'on l'utilise avec d'autres batteries.
- Utilisez uniquement les batteries qui ont été spécifiquement conçues pour cet appareil. L'usage de tout autre type de pile pourrait être source d'explosion ou d'incendie.

INSTALLATION

- Assurez-vous d'avoir retiré tout le matériel d'emballage du produit.

MONTAGE DU SUPPORT MURAL

- Le dispositif dispose d'un support mural (14), à fixer au mur.
- Fixez le support mural à votre préférence, à l'aide de chevilles ou de vis.
- Assurez-vous que le support est bien fixé et qu'il est capable de soutenir au moins le double du poids de l'appareil.
- Emboîtez l'appareil dans son support mural.

CHARGER LA BATTERIE

- Avertissement : Une batterie neuve n'est pas complètement chargée et doit être chargée au maximum avant d'utiliser l'appareil la première fois.
- Chargez la batterie à température ambiante, entre 4 et 40 °C.
- Le temps nécessaire au chargement complet est d'environ 4 à 5 heures. N'essayez jamais de surcharger les batteries (bien qu'il soit recommandable de réaliser la première charge pendant 6 heures de charge).
- Vous pouvez charger la batterie complètement assemblée ou démontée du corps de l'aspirateur.
- Pendant que la batterie se chargera, le témoin (18) s'allumera, en vous indiquant ainsi que le chargeur est en marche. Une fois la charge complète, la veilleuse reste allumée.
- Si la batterie est assemblée dans le corps de l'aspirateur, le panneau d'affichage affichera l'indicateur de niveau de batterie (21).
- À la fin de la période de temps spécifiée ci-dessus, retirez la batterie du chargeur.
- Une fois la charge complétée, débranchez le chargeur du réseau électrique.
- Note: N'utilisez pas l'appareil tant qu'il sera branché au chargeur.

MODE D'EMPLOI

CONSIGNES PRÉALABLES

- Veuillez lire attentivement le livret "Conseils et mesures de sécurité" avant la première utilisation.
- Assurez-vous d'avoir retiré tout le matériel d'emballage du produit.
- La première fois, avant son usage, vous devrez charger complètement les batteries.
- Préparez l'appareil conformément à la fonction désirée.

UTILISATION

- Mettez l'appareil en marche en actionnant le bouton marche/arrêt.

- Sélectionnez la vitesse souhaitée avec les boutons de sélection de la vitesse (24).



Le niveau Eco affichera ce symbole en bleu

Le niveau Bas affichera ce symbole en vert

Le niveau Maximum affichera ce symbole en rouge

Cet aspirateur balai est doté d'un système antiblocage.



Lorsque ce voyant est allumé (clignotement 6 secondes), cela signifie que la brosse est bloquée par des cheveux ou quelque chose et que le rouleau de la brosse doit être nettoyé.



Lorsque ce voyant est allumé (clignotement 6 secondes), cela signifie que la machine est complètement bloquée et que l'entrée d'air doit être débloquée ou que le filtre HEPA doit être nettoyé.

INSERTION D'UN ACCESSOIRE SUR L'ASPIRATEUR À MAIN

- L'aspirateur à main est conçu de manière à permettre l'insertion des accessoires suivants : (utilisez la combinaison qui s'ajuste le mieux à vos besoins). (Fig. 1).
- **Brosse 2 en 1** : Équipée d'une brosse sur la pointe permettant de broser la surface durant le fonctionnement de l'aspirateur.
- **Buse à lance** : Spécialement recommandé pour les rainures et les coins difficiles d'accès.
- **Mini brosse turbo (incluse dans le modèle Homeland Digital Animal Flex)** : Spécialement conçu pour enlever les zones avec des poils d'animaux ou des tissus durs. (Sofa, matelas, etc.).
- Il est possible d'insérer les accessoires dans la pointe du tube.
- **Tube flexible** : appuyez sur le bouton pour plier le tube flexible et accéder aux zones difficiles d'accès. (Fig. 2).

APRÈS UTILISATION DE L'APPAREIL

- Arrêtez l'appareil en appuyant sur le bouton marche/arrêt.
- Retirez la batterie de l'appareil si vous n'avez pas l'intention d'utiliser l'appareil pendant une période prolongée.
- Nettoyer l'appareil.

PLIAGE

- Cet appareil peut être totalement plié pour un rangement facile. (Fig. 7).

PLIAGE

- Cet appareil a sa propre position de stationnement pour un rangement confortable et simple.

NETTOYAGE

- Débranchez le chargeur de batterie du secteur et laissez-le refroidir avant d'entreprendre toute tâche de nettoyage.
- Nettoyez l'appareil avec un chiffon humide imprégné de quelques gouttes de détergent et laissez-le sécher.
- N'utilisez pas de solvants ni de produits au pH acide ou basique tels que l'eau de Javel, ni de produits abrasifs pour nettoyer l'appareil.
- Ne plongez jamais l'appareil dans l'eau ou tout autre liquide, ni le passer sous un robinet.

VIDER LE BAC À POUSSIÈRE

- Videz le réservoir à poussière lorsque vous observerez, à travers ses parois transparentes, qu'il est plein ou bien lorsqu'il se produira une diminution considérable de la puissance d'aspiration de l'appareil.
- Ouvrez le couvercle de vidange du réservoir en appuyant sur le bouton de libération de la poussière pour ouvrir le couvercle du réservoir inférieur (5), et videz son contenu dans une poubelle adaptée au contenu. (Fig. 3).
- Vérifiez l'état du filtre du réservoir.

CHANGER LES FILTRES

- Filtre HEPA du réservoir à poussière (filtre à air haute efficacité qui retient efficacement les spores, les acariens, le pollen ...), il est recommandé de vérifier périodiquement l'état du filtre. Celui-ci doit être nettoyé/remplacé toutes les 50 heures d'utilisation, ou si une diminution significative de l'aspiration de l'appareil est observée.

POUR RETIRER LES FILTRES

- Retirez le bac à poussière en appuyant sur le bouton de retrait du réservoir (4) et en le tournant dans le sens des aiguilles d'une montre, comme indiqué par la flèche et les cadenas. (Fig. 4).
- Extrayez le cyclone en tournant dans le sens des aiguilles d'une montre. Le filtre est à l'intérieur du cyclone, et pour retirer le filtre de son ancrage, tournez-le dans le sens des aiguilles d'une montre, comme indiqué par la flèche et les cadenas. (Fig. 5).
- Pour le montage du filtre, procédez de manière inverse aux explications du paragraphe antérieur.

NETTOYAGE DE LA BROSSE ROTATIVE

- Pour l'extraction de la brosse :
 - En bas de la chaussure, il faut déplacer la languette vers le cadenas ouvert et décrocher la pièce latérale qui fixe la brosse et la libère. (Fig.6)
 - Retirez la brosse et la nettoyer.
- Pour le montage, procédez dans le sens inverse.

- Pour retirer la mini brosse turbo (incluse dans le modèle Homeland Digital Animal Flex) :
 - Déverrouillez la brosse en tournant le levier latéral dans le sens inverse des aiguilles d'une montre et en le tirant vers l'extérieur.
 - Enlevez les cheveux, la poussière, etc. qui pourraient avoir été attrapés.
- Pour le montage, procédez dans le sens inverse.

ACCESSOIRES

- Adressez-vous aux distributeurs et établissements autorisés pour acheter les accessoires (par exemple, les filtres, etc.).
- Utilisez toujours des accessoires originaux, spécifiquement créés pour votre modèle d'appareil.
- La référence de type de la batterie de cet appareil est S7C pour le modèle HVCA72590B (Homeland Digital Flex) et S780 (INR18650-25PG) pour le modèle HVCA72591B (Homeland Digital Animal Flex).

COMMENT REMPLACER LES PILES

- Avertissement : L'appareil doit être débranché du secteur lors de l'insertion/du retrait des piles amovibles.
- Avertissement : Utilisez uniquement le type de batterie avec la référence spécifique pour votre modèle d'aspirateur.
- L'utilisation d'une batterie différente peut entraîner un risque d'explosion ou d'incendie.
- Retirez la batterie en appuyant sur le bouton de batterie amovible (1).
- Insérez la nouvelle pile en respectant la polarité et faites-la glisser jusqu'à ce que vous entendiez un clic.

POUR RETIRER LES BATTERIES UNE FOIS LA VIE DE L'APPAREIL TERMINÉE, RÉALISEZ LES ACTIONS SUIVANTES :

- Retirez la batterie en appuyant sur le bouton des batteries amovibles (1).
- Ensuite, jetez-le dans des conteneurs spéciaux. Ne pas les démonter ni les jeter au feu.

ASPIRADOR VERTICAL
HOMELAND DIGITAL FLEX
HOMELAND DIGITAL ANIMAL FLEX

DESCRIÇÃO

- 1 Botão de bateria destacável
- 2 Corpo Principal
- 3 Depósito do pó
- 4 Botão de remoção do tanque
- 5 Botão de liberação do pó
- 6 Tubo flexível
- 7 Escova de rolo elétrica
- 8 Filtro de esponja
- 9 Filtro HEPA
- 10 Filtro de aço inoxidável
- 11 Escova 2-em-1
- 12 Bico
- 13 Mini escova turbo (*)
- 14 Suporte de parede
- 15 Carregador
- 16 Tela de led
- 17 Botões de controle
- 18 Luz indicadora de carregamento
- 19 Tomada de carga

TELA DE LED

- 20 Indicador de nível de energia
- 21 Indicador de nível de bateria
- 22 Indicador de bloqueio de escova
- 23 Indicador de bloqueio do filtro

PAINEL DE CONTROLE

- 24 Botões seletores de energia
- 25 Botão de ligar/desligar

(*) Incluso no modelo Homeland Digital Animal Flex.

Caso o modelo do seu aparelho não disponha dos acessórios descritos anteriormente, pode adquiri-los separadamente nos Serviços de Assistência Técnica.

UTILIZAÇÃO E CUIDADOS

- Não utilize o aparelho caso os acessórios ou consumíveis não estejam devidamente encaixados.

- Não utilize o aparelho se os acessórios ou consumíveis acoplados ao mesmo apresentarem defeitos. Substitua-os imediatamente.
- Não utilize o aparelho para recolher água ou qualquer outro líquido.
- Não utilize o aparelho se o botão de ligar/desligar não funcionar.
- Não utilize o aparelho se estiver virado para cima e não o vire.
- Não force a capacidade de trabalho do aparelho.
- Respeite a indicação do nível MAX.
- Retire as pilhas do aparelho se não for utilizá-lo durante algum tempo.
- Guarde o aparelho fora do alcance das crianças e de pessoas com capacidades físicas, sensoriais ou mentais reduzidas, ou que tenham falta de experiência e conhecimento
- Não utilize sobre áreas que contenham objetos metálicos, tais como grampos e/ou parafusos.
- Nunca aspire objetos quentes ou afiados (pontas de cigarro, cinzas, pregos, etc.).
- Nunca abra as baterias sob qualquer pretexto.
- Não guarde o aparelho em locais onde a temperatura ambiente possa ser superior a 40°C.
- Nunca deixe o aparelho ligado e sem vigilância. Isto poupa energia e prolonga a vida útil do aparelho.
- Não utilize o aparelho sobre nenhuma parte do corpo de uma pessoa ou animal.
- Não utilize o aparelho em animais.
- Apenas recarregue as baterias com o carregador fornecido pelo fabricante. Um carregador que é adequado para um certo tipo de baterias pode originar risco de explosão ou incêndio se for usado com outro tipo de baterias.
- Utilize o aparelho apenas com as baterias para as quais foi especificamente concebido. O uso de qualquer outra bateria pode causar riscos de explosão ou incêndio.

INSTALAÇÃO

- Retire todo o material de embalagem do interior do aparelho.

MONTAGEM DO SUPORTE DE PAREDE

- O aparelho possui um suporte de parede (14) que deve ser fixado na parede.
- Fixe o suporte de parede da maneira que considerar mais adequada usando tampões ou parafusos.
- Assegure-se de que o suporte é capaz de aguentar, pelo menos, o dobro do peso do aparelho.

- Encaixe o aparelho no suporte de parede.

CARREGAR DA BATERIA

- **Advertência:** Uma bateria nova não traz a carga completa, pelo que deve ser carregada até ao máximo antes de se utilizar o aparelho pela primeira vez.
- Carregue a bateria à temperatura ambiente, entre 4 e 40 °C
- O tempo necessário para a carga completa é cerca de 4 a 5 horas. Nunca sobrecarregue as baterias (apenas recomenda-se que o primeiro carregamento seja realizado durante 6 horas seguidas).
- Você pode carregar a bateria completamente montada ou desmontada do corpo principal.
- Durante o carregamento da bateria o indicador luminoso (18) fica aceso, o que indica que o carregador está a carregar a bateria. Quando estiver totalmente carregado, a luz piloto permanecerá acesa.
- Se a bateria estiver montada no corpo principal, o painel de exibição mostrará o indicador de nível de bateria (21).
- No final do período especificado acima, remova a bateria do carregador.
- Uma vez terminado o carregamento, desligue o carregador da corrente elétrica.
- **Observação:** Não utilize o aparelho enquanto este estiver ligado ao carregador.

MODO DE UTILIZAÇÃO

ANTES DE USAR

- Por favor leia cuidadosamente o folheto "Conselhos e avisos de segurança" antes da primeira utilização.
- Certifique-se de que retirou todo o material de embalagem do produto.
- Antes de utilizar o produto pela primeira vez é importante deixar a bateria carregar completamente.
- Prepare o aparelho consoante a função pretendida:

UTILIZAÇÃO

- Ligue o aparelho usando o botão de ligar/desligar.
- Selecione a velocidade desejada com os botões seletores de energia (24).



O nível Eco mostrará este símbolo em azul

Nível baixo mostrará este símbolo em verde

O nível máximo mostrará este símbolo em vermelho

Este aspirador de pó tem um sistema anti-bloqueio.



Quando esta luz está acesa (flash 6 segundos), significa que a escova está bloqueada com cabelo ou algo assim, e o rolo da escova precisa ser limpo.



Quando esta luz está acesa (pisca 6 segundos), significa que a máquina está completamente bloqueada, sendo necessário desbloquear a entrada de ar ou limpar o filtro HEPA.

COLOCAR UM ACESSÓRIO NO ASPIRADOR DE MÃO:

- O aspirador de mão está concebido de tal forma que permite a colocação dos seguintes acessórios: (utilize a combinação que melhor se adapte às necessidades). (Fig. 1).
- **Escova 2-em-1:** Equipado com uma escova na ponta, que escova a superfície à medida que é utilizada.
- **Bico:** Especialmente concebida para entrar em fendas e cantos difíceis.
- **Mini escova turbo (incluída no modelo Homeland Digital Animal Flex):** Especialmente concebido para remover áreas com pelos de animais ou tecidos duros. (Sofá, colchão, etc.).
- Podemos encaixar os acessórios na ponta do tubo.
- **Tubo flexível:** Prima o botão para estender o tubo flexível e aceder a zonas de difícil acesso. (Fig. 2).

DEPOIS DE TERMINAR DE USAR O APARELHO

- Desligue o aparelho usando o botão de ligar/desligar.
- Remova a bateria do aparelho se você não pretende usar o aparelho por um período prolongado.
- Limpe o aparelho.

POSIÇÃO DE DOBRA

- Este aparelho pode ser totalmente dobrado para facilitar o armazenamento. (Fig. 7).

POSIÇÃO DE ESTACIONAMENTO

- Este eletrodoméstico tem sua própria posição de estacionamento para armazenamento confortável e simples.

LIMPEZA

- Desligue o carregador da corrente elétrica e deixe-o arrefecer antes de iniciar qualquer operação de limpeza.
- Limpe o aparelho com um pano húmido com algumas gotas de detergente e seque-o de seguida.
- Não utilize solventes ou produtos com um pH ácido ou base, tais como lixívia, ou produtos abrasivos, para limpar o aparelho.

- Nunca submergir o aparelho em água ou qualquer outro líquido ou colocá-lo debaixo de água corrente.

ESVAZIAR O DEPÓSITO:

- Esvazie o depósito quando, através do painel transparente, verificar que se encontra cheio ou quando se ocorrer uma diminuição significativa da potência de aspiração do aparelho.
- Abra a tampa da caixa de poeira pressionando o botão de liberação do pó para abrir a tampa inferior do tanque (5) e esvazie o conteúdo no recipiente apropriado para descarte de lixo. (Fig. 3).
- Verifique o estado do filtro da caixa de pó e limpe-o se necessário.

SUBSTITUIÇÃO DOS FILTROS

- Filtro HEPA do depósito do pó (filtro de ar de alta eficiência que retém eficazmente esporos, cinzas, ácaros, pólen, etc.), recomenda-se rever periodicamente o estado do filtro, este deve ser limpo / substituído a cada 50 horas de utilização, ou quando se observar uma diminuição significativa da aspiração do aparelho.

PARA REMOVER OS FILTROS

- Remova o depósito de pó pressionando o botão de remoção do tanque (4) e girando-o no sentido horário, conforme indicado pela seta e os cadeados. (Fig. 4).
- Extraia o ciclone girando no sentido horário. O filtro está dentro do ciclone, e para retirar o filtro de sua âncora, gire-o no sentido horário, conforme indicado pela seta e os cadeados. (Fig. 5).
- Proceda de maneira inversa ao explicado no ponto anterior para montar o filtro.

LIMPEZA DA ESCOVA ROTATIVA:

- Para retirar a escova:
 - Na parte inferior do sapato, você deve mover a aba em direção ao cadeado aberto e desenganchar a peça lateral que fixa a escova e a solta. (Fig. 6).
 - Retire a escova e limpe-a.
- Para remontar a escova rotativa, siga as instruções acima, mas no sentido inverso.
- Para remover a mini escova turbo (incluída no modelo Homeland Digital Animal Flex):
 - Destrave a escova girando a alavanca lateral no sentido anti-horário e puxando-a para fora.
 - Remova cabelos, poeira, etc., que possam ter ficado presos.
- Para remontar a mini escova, siga as instruções acima, mas no sentido inverso.

CONSUMÍVEIS

- Os consumíveis (filtros, etc.) para o seu modelo de aparelho poderão ser adquiridos nos distribuidores e estabelecimentos autorizados.
- Utilize sempre consumíveis de origem, concebidos especificamente para o seu modelo de aparelho.
- A referência do tipo do conjunto de baterias para este aparelho é S7C para o modelo HVCA72590B (Homeland Digital Flex) e S780 (INR18650-25PG) para o modelo HVCA72591B (Homeland Digital Animal Flex).

COMO SUBSTITUIR AS PILHAS

- Advertência: O aparelho deve ser desligado da corrente ao inserir/remover as pilhas amovíveis.
- Advertência: Use apenas o tipo de bateria com a referência específica para o seu modelo de aspirador de pó.
- A utilização de uma bateria diferente pode causar uma explosão ou risco de incêndio.
- Retire a bateria pressionando o botão de bateria removível (1).
- Insira a nova bateria respeitando a polaridade, e deslize-a para dentro até ouvir um clique.

PARA REMOVER AS BATERIAS, UMA VEZ QUE A VIDA ÚTIL DO APARELHO

- Remova a bateria pressionando o botão de baterias destacáveis (1).
- Em seguida, descarte-o em recipientes especiais. Não desmonte ou descarte no fogo.

**ASPIRAPOLVERE A BASTONE
HOMELAND DIGITALE FLEX
HOMELAND DIGITAL ANIMAL FLEX**

DESCRIZIONE

- 1 Pulsante della batteria staccabile
- 2 Corpo principale
- 3 Serbatoio per la polvere
- 4 Pulsante di rimozione del serbatoio
- 5 Pulsante di rilascio della polvere
- 6 Tubo flessibile
- 7 Spazzola a rullo elettrica
- 8 Filtro a spugna
- 9 Filtro HEPA
- 10 Filtro in acciaio inox
- 11 Spazzola 2-in-1
- 12 Bocchetta lancia
- 13 Mini spazzola turbo (*)
- 14 Staffa a muro
- 15 Caricabatterie
- 16 Schermo LED
- 17 Pulsanti di controllo
- 18 Indicatore luminoso di carica
- 19 Presa di carica

SCHERMO LED

- 20 Indicatore del livello di potenza
- 21 Indicatore del livello della batteria
- 22 Indicatore di blocco spazzola
- 23 Indicatore di blocco filtro

PANNELLO DI CONTROLLO

- 24 Pulsanti del selettore di potenza
- 25 Interruttore accensione/spengimento

(*) Incluso nel modello Homeland Digital Animal Flex.
Se il modello del suo apparecchio non fosse dotato degli accessori anteriormente elencati, può acquistarli separatamente presso i punti di assistenza tecnica autorizzati.

PRECAUZIONI D'USO

- Non usare l'apparecchio se gli accessori o i materiali di consumo non sono accoppiati correttamente.
- Non utilizzare l'apparecchio se gli accessori presentano dei difetti. Li sostituisca immediatamente.
- Non utilizzi l'apparecchio per raccogliere acqua o altri liquidi.
- Non utilizzi l'apparecchio se il suo dispositivo di accensione/spengimento non funziona.
- Non utilizzi l'apparecchio se è ribaltato e non lo giri.
- Non forzi la capacità di lavoro dell'apparecchio.
- Rispettare l'indicazione del livello MAX.
- Rimuova le batterie dall'apparecchio se non lo utilizzerà per qualche tempo.
- Conservare questo apparecchio fuori dalla portata dei bambini e/o persone con problemi fisici, mentali o di sensibilità o con mancanza di esperienza e conoscenza
- Non utilizzare in aree in cui vi siano oggetti metallici quali chiodi e/o viti.
- Non aspiri mai oggetti caldi o taglienti (mozziconi di sigaretta, cenere, chiodi, ecc.).
- Non aprire la/e batteria/e per nessun motivo.
- Custodire la/e batteria/e in luoghi dove la temperatura non superi i 40 °C.
- Non lasciare mai l'apparecchio collegato alla rete elettrica e senza controllo. In questo modo si risparmia energia e si prolunga la vita dell'apparecchio.
- Non utilizzare l'apparecchio su nessuna parte del corpo di persone o animali.
- Non usare l'apparecchio su animali.
- Ricaricare la/e batteria/e solo con il caricabatterie fornito dal fabbricante. Un caricabatterie adatto per un tipo di batterie, potrebbe provocare un rischio di esplosione o incendio se usato con altre.
- Usare l'apparecchio solo con la/e batteria/e per le quali è stato specificamente progettato. L'uso di altre batterie può causare rischi di esplosione o incendio.

INSTALLAZIONE

- Accertarsi di aver tolto tutto il materiale d'imballaggio dall'apparecchio.

MONTAGGIO DELLA STAFFA A MURO

- L'apparecchio è dotato di una staffa a muro (14) che deve essere fissata alla parete.
- Fissare la staffa a muro nel modo che si ritenga più adeguato, mediante tasselli o viti.

- Verificare che il supporto sia fissato in modo tale da poter sorreggere almeno il doppio del peso dell'apparecchio.
- Inserire l'apparecchio nella staffa a muro.

CARICA DELLA BATTERIA

- Avvertenza: Una batteria nuova non è fornita con carica completa e deve essere caricata al massimo prima di utilizzare l'apparecchio per la prima volta.
- Caricare la batteria a temperatura ambiente fra 4 e 40 °C.
- Il tempo necessario per una ricarica completa è di 4 a 5 ore circa. Non cercare mai di sovraccaricare le batterie (ad ogni modo si consiglia di realizzare la prima carica per 6 - ore).
- Può caricare la batteria completamente assemblata o smontata dal corpo principale.
- Mentre la batteria si sta caricando, la spia (18) rimane accesa, indicando che il caricabatterie è avviato. Una volta che è in piena carica, la luce pilota rimarrà accesa.
- Se la batteria è montata nel corpo principale, il pannello del display mostrerà l'indicatore del livello della batteria (21).
- Al termine del periodo di tempo specificato sopra, rimuova la batteria dal caricabatterie.
- Al termine della ricarica scollegare il caricabatterie dalla rete elettrica.
- Nota: Non utilizzare l'apparecchio quando il caricabatterie è collegato alla rete elettrica.

MODALITÀ D'USO

PRIMA DELL'USO

- Prima del primo utilizzo, legga attentamente il libretto "Consigli e avvertenze di sicurezza".
- Assicurarsi di aver rimosso dal prodotto tutto il materiale di imballaggio.
- Prima di utilizzare il prodotto per la prima volta, è importante effettuare una ricarica completa delle batterie.
- Preparare l'apparecchio secondo la funzione che si desidera realizzare:

USO

- Accenda l'apparecchio azionando l'interruttore accensione/spengimento.
- Selezioni la velocità desiderata con i pulsanti del selettore di potenza (24).



Il livello Eco mostrerà questo simbolo in blu

Il livello basso mostrerà questo simbolo in verde

Il livello massimo mostrerà questo simbolo in rosso

Questo aspirapolvere a bastone è dotato di un sistema anti-blocco.



Quando questa spia è accesa (lampeggia per 6 secondi), significa che la spazzola è bloccata da capelli o altro e che il rullo della spazzola deve essere pulito.



Quando questa spia è accesa (lampeggia per 6 secondi), significa che la macchina è completamente bloccata e l'ingresso dell'aria deve essere sbloccato, oppure il filtro HEPA deve essere

pulito.

MONTAGGIO DI UN ACCESSORIO SULL'ASPIRAPOLVERE PORTATILE:

- L'aspirapolvere portatile è pensato in modo da potersi inserire i seguenti accessori: (usare la combinazione di accessori più adatta alle proprie esigenze). (Fig. 1).
- **Spazzola 2-in-1:** Dotata di una punta a spazzola che consente di spazzolare la superficie mentre la si aspira.
- **Bocchetta lancia:** Particolarmente indicata per fessure ed angoli difficili da raggiungere.
- **Mini spazzola turbo (inclusa nel modello Homeland Digital Animal Flex):** Studiata appositamente per rimuovere le aree con peli di animali domestici o tessuti duri. (Sofa, materasso, etc.).
- Possiamo innestare gli accessori nella punta del tubo.
- **Tubo flessibile:** prema il pulsante per piegare il tubo flessibile e accedere alle aree difficili da raggiungere. (Fig. 2).

UNA VOLTA TERMINATO L'UTILIZZO DELL'APPARECCHIO

- Spenga l'apparecchio azionando l'interruttore accensione/spengimento.
- Rimuova la batteria dall'apparecchio se non intende utilizzarlo per un periodo prolungato.
- Pulisca l'apparecchio.

POSIZIONE DI RIPIEGAMENTO

- Questo apparecchio può essere completamente ripiegato per essere riposto facilmente. (Fig. 7).

POSIZIONE DI PARCHEGGIO

- Questo apparecchio ha una posizione di parcheggio propria, per una conservazione comoda e semplice.

PULIZIA

- Disinserire il caricabatterie elettrico dalla rete elettrica ed aspettare che si raffreddi prima di eseguirne la pulizia.

- Pulire il gruppo elettrico con un panno umido, quindi asciugarlo.
- Non utilizzi solventi o prodotti con un pH acido o basico, come la candeggina, o prodotti abrasivi, per la pulizia dell'apparecchio.
- Non immerga mai l'apparecchio nell'acqua o in altri liquidi e non lo metta sotto l'acqua corrente.

SVUOTAMENTO DEL SERBATOIO DELLA POLVERE:

- Svuotare il serbatoio della polvere se si nota, guardando attraverso le sue pareti trasparenti, che è pieno o quando si verifica una riduzione significativa della potenza di aspirazione dell'apparecchio.
- Apra il coperchio della cassetta della polvere premendo il pulsante di rilascio della polvere per aprire il coperchio inferiore del serbatoio (5) e svuoti il contenuto nel recipiente di smaltimento appropriato. (Fig. 3).
- Controlli le condizioni del filtro della scatola della polvere e lo pulisca se necessario.

CAMBIO DEI FILTRI:

- Filtro serbatoio tipo HEPA (filtro dell'aria ad alta efficienza, che trattiene efficacemente spore, cenere, acari, polline...), si raccomanda di controllare periodicamente lo stato del filtro, che deve essere pulito / sostituito ogni 50 ore di utilizzo o se si osserva un calo considerevole di aspirazione dell'apparato.

PER RIMUOVERE I FILTRI

- Rimuova il serbatoio per la polvere premendo il pulsante di rimozione del serbatoio (4) e ruotandolo in senso orario, come indicato dalla freccia e dai lucchetti. (Fig. 4).
- Estragga il ciclone ruotando in senso orario. Il filtro si trova all'interno del ciclone e per rimuoverlo dal suo ancoraggio, deve ruotarlo in senso orario, come indicato dalla freccia e dai lucchetti. (Fig. 5).
- Per montare il nuovo filtro, eseguire il procedimento inverso a quello descritto precedentemente.

PULIZIA DELLA SPAZZOLA ROTANTE:

- Per togliere la spazzola:
 - Nella parte inferiore della scarpa, deve spostare la linguetta verso il lucchetto aperto e sganciare il pezzo laterale che fissa la spazzola e la rilascia. (Fig. 6).
 - Togliere la spazzola e pulire.
- Per rimontare la spazzola rotante, segua le istruzioni di cui sopra, ma al contrario.
- Per rimuovere la mini spazzola turbo (inclusa nel modello Homeland Digital Animal Flex):

- Sblocca la spazzola ruotando la leva laterale in senso antiorario ed estraendola.
- Rimuova i capelli, la polvere, ecc. che potrebbero essere rimasti impigliati.

- Per montare, ripetere l'operazione spiegata precedentemente all'inverso.

MATERIALI DI CONSUMO

- I materiali di consumo (come filtri, ...) per il suo modello di apparecchio potranno essere acquistati presso i distributori e stabilimenti autorizzati
- Usare sempre materiali di consumo originali, disegnati specificatamente per il suo modello di apparecchio.
- Il riferimento del tipo di batteria per questo apparecchio è S7C per il modello HVCA72590B (Homeland Digital Flex) e S780 (INR18650-25PG) per il modello HVCA72591B (Homeland Digital Animal Flex).

COME SOSTITUIRE LE BATTERIE

- Avvertenza: L'apparecchio deve essere scollegato dalla rete elettrica quando inserisce/rimuove le batterie rimovibili.
- Avvertenza: Utilizzi solo il tipo di batteria con il riferimento specifico per il suo modello di aspirapolvere.
- L'uso di una batteria diversa può causare un rischio di esplosione o incendio.
- Rimuova la batteria premendo il pulsante della batteria rimovibile (1).
- Inserisca la nuova batteria rispettando la polarità e la faccia scorrere fino a sentire un clic.

PER RIMUOVERE LE BATTERIE, AL TERMINE DELLA SUA DURATA UTILE

- Rimuova la batteria premendo il pulsante delle batterie staccabili (1).
- Poi, lo smaltisca in contenitori speciali. Non smonti o smaltisca nel fuoco.

**ASPIRADOR VERTICAL
HOMELAND DIGITAL FLEX
HOMELAND DIGITAL ANIMAL FLEX**

DESCRIPCIÓ

- 1 Botó de bateria desmuntable
- 2 Cos principal
- 3 Dipòsit de pols
- 4 Botó d'extracció del dipòsit
- 5 Botó d'alliberar la pols
- 6 Tub flexible
- 7 Raspall de corró elèctric
- 8 Filtre d'esponja
- 9 Filtre HEPA
- 10 Filtre d'acer inoxidable
- 11 Raspall 2 en 1
- 12 Broquet llança:
- 13 Mini raspall turbo (*)
- 14 Suport de paret
- 15 Carregador
- 16 Pantalla LED
- 17 Botons de control
- 18 Llum indicador de càrrega
- 19 Presa de càrrega

PANTALLA LED

- 20 Indicador de nivell de potència
- 21 Indicador de nivell de bateria
- 22 Indicador de bloqueig del raspall
- 23 Indicador de bloqueig del filtre

PANEL DE CONTROL

- 24 Botons de selecció d'energia
- 25 Botó d'engegada/parada

(*) Inclòs al model Homeland Digital Animal Flex.

Si el model del vostre aparell no disposa dels accessoris descrits anteriorment, també es poden comprar per separat al Servei d'Assistència Tècnica.

UTILITZACIÓ I CURA

- No utilitzeu l'aparell si les peces o accessoris no estan ben col·locats.

- No feu servir l'aparell si els accessoris o consumibles no estan acoblats correctament. Substituïu-los immediatament.
- No utilitzeu l'aparell per recollir aigua ni cap altre líquid.
- No utilitzeu l'aparell si l'interruptor d'encesa/apagat no funciona.
- No utilitzeu l'aparell si està bolcat i no el gireu.
- No forçar la capacitat de treball de l'aparell.
- Respecteu l'indicador de nivell MAX.
- Traieu les piles de l'aparell si no l'utilitzeu durant un temps.
- Guardeu aquest aparell fora de l'abast dels nens i/o persones amb problemes físics, sensorials o mentals reduïts o amb manca d'experiència i coneixements.
- No trebal·leu en zones on hi hagi objectes metàl·lics, com ara claus i/o cargols.
- No aspireu mai objectes calents o punxants (burilles de cigarrets, cendres, ungles, etc.).
- No obriu les bateries sota cap circumstància.
- Les bateries s'han d'emmagatzemar a una temperatura inferior a 40°C.
- No deixeu mai l'aparell connectat i sense vigilància si no s'utilitza. Això estalvia energia i allarga la vida útil de l'aparell.
- No utilitzeu l'aparell en cap part del cos d'una persona o animal.
- No utilitzeu l'aparell amb mascotes o animals.
- Torneu acarregar les bateries només amb el carregador subministrat pel fabricant. Un carregador adequat per a un tipus de bateria pot provocar un risc d'explosió o incendi quan s'utilitza amb altres bateries.
- Utilitzeu el dispositiu només amb les bateries per a les quals ha estat dissenyat específicament. L'ús d'altres bateries pot provocar perills d'explosió o incendi.

INSTAL·LACIÓ

- Assegureu-vos de treure tot el material d'embalatge de l'interior de l'aparell.

MUNTATGE DEL SUPORT DE PARET

- L'aparell disposa d'un suport de paret (14) que s'ha de fixar a la paret.
- Fixeu el suport de paret com cregueu adequat, utilitzant tac i cargols.
- Assegureu-vos que el suport estigui ben fixat; hauria de poder suportar el doble del pes de l'aparell.
- Col·loqueu l'aparell al suport de paret.

CARREGANT LA BATERIA

- Precaució: Una bateria nova no està completament carregada i, per tant, s'ha de carregar abans de fer servir l'aparell per primera vegada.
- Carregueu la bateria a una temperatura atmosfèrica d'entre 4 i 40°C.
- Es necessiten entre 4 i 5 hores aproximadament per a una càrrega completa de la bateria. No intenteu mai sobrecarregar la bateria (tot i que es recomana que la primera càrrega de la bateria sigui de 6 hores de durada).
- Podeu carregar la bateria completament muntada o desmuntada del cos principal.
- El llum pilot (18) parpellejarà per indicar que el carregador està carregant la bateria. Un cop estigui en plena càrrega, el llum pilot es mantindrà encès.
- Si la bateria està muntada al cos principal, el tauler de visualització mostrarà l'indicador de nivell de bateria (21).
- Al final del període de temps especificat anteriorment, traieu la bateria del carregador.
- Quan la bateria estigui carregada, desconnecteu el carregador de la xarxa elèctrica.
- Nota: No utilitzeu l'aparell mentre estigui connectat al carregador.

INSTRUCCIONS D'ÚS

ABANS DEL SEU ÚS

- Si us plau, llegiu atentament el fulllet "Consells i advertències de seguretat" abans del primer ús.
- Assegureu-vos que s'ha retirat l'embalatge del producte.
- Abans d'utilitzar aquest producte per primera vegada, és important fer una càrrega completa de les bateries.
- Prepareu l'aparell segons la funció que voleu utilitzar.

ÚS

- Enceneu l'aparell amb el botó d'encesa/apagada.
- Seleccioneu la velocitat desitjada amb els botons de selecció d'energia (24).



El nivell Eco mostrarà aquest símbol en blau

El nivell Baix mostrarà aquest símbol en verd

El nivell Màxim mostrarà aquest símbol en vermell

Aquest aspirador vertical té un sistema antibloqueig.



Quan aquesta llum està encesa (flash 6 segons), vol dir que el raspall està bloquejat amb pèls o alguna altra cosa, i el rodet del raspall s'ha de netejar.



Quan aquesta llum està encesa (flash 6 segons), vol dir que la màquina està completament

bloquejada i s'ha de desbloquejar l'entrada d'aire o netejar el filtre HEPA.

COL·LOCACIÓ D'UN ACCESSORI A L'ASPIRADOR MANUAL

- L'aspirador de mà està dissenyat de manera que permet col·locar els següents accessoris: (utilitzeu la combinació que millor s'adapti als vostres requisits). (Fig. 1).
- **Raspall 2 en 1 Equipat amb un raspall a l'extrem, que raspalla la superfície a mesura que s'utilitza.**
- **Broquet llança:** Dissenyada especialment per entrar en esquerdes i racons difícils.
- **Mini raspall turbo (inclòs al model Homeland Digital Animal Flex):** Especialment dissenyat per eliminar zones amb pèl de mascotes o teixits durs. (Sofà, matalàs, etc.).
- Podeu inserir els accessoris al tub.
- **Tub flexible:** premeu el botó per doblegar el tub flexible i accedir a les zones de difícil accés. (Fig. 2).

UN COP HÀGIU ACABAT D'UTILITZAR L'APARELL

- Apagueu l'aparell amb el botó d'encesa/apagada.
- Traieu la bateria de l'aparell si no teniu intenció d'utilitzar l'aparell durant un període prolongat.
- Netegeu l'aparell.

POSICIÓ PLEGABLE

- Aquest aparell es pot plegar totalment per a un fàcil emmagatzematge. (Fig. 7).

POSICIÓ D'APARCAMENT

- Aquest aparell té la seva pròpia posició d'aparcament per a un emmagatzematge còmode i senzill.

NETEJA

- Desconnecteu el carregador de bateries de la xarxa i deixeu-lo refredar abans de realitzar qualsevol tasca de neteja.
- Netegeu l'equip amb un drap humit amb unes gotes de líquid per rentar i després assequeu-lo.
- No utilitzeu dissolvents o productes amb un pH àcid o base, com ara lleixiu, o productes abrasius, per netejar l'aparell.
- No submergiu mai l'aparell en aigua o cap altre líquid ni el poseu sota l'aigua corrent.

BUIDATGE DEL DIPÒSIT DE POLS:

- Buidar el dipòsit de pols quan estigui ple (observació facilitada per finestres transparents) o quan la potència d'aspirar es redueixi notablement.
- Obriu la tapa del dipòsit de pols prement el botó d'alliberament de pols per obrir la tapa inferior del dipòsit (5) i buideu el contingut al recipient d'eliminació de residus adequat. (Fig. 3).
- Comproveu l'estat del filtre de la caixa de pols i netegeu-lo si cal.

CANVI DE FILTRES

- Dipòsit de pols Filtre HEPA (filtre d'aire d'alta eficiència que reté eficaçment les espores, cèndres, serradures, pol·len, etc.), s'aconsella canviar-lo almenys un cop a l'any o després de cada 50 hores d'ús o si la seva potència disminueix notablement.

PER TREURE ELS FILTRES

- Retireu el dipòsit de pols prement el botó d'extracció del dipòsit (4) i girant-lo en el sentit de les agulles del rellotge, tal com indiquen la fletxa i els cadenats. (Fig. 4).
- Extraieu el cicló girant en el sentit de les agulles del rellotge. El filtre es troba dins del cicló, i per treure el filtre del seu ancoratge, gireu-lo en sentit horari, tal com indiquen la fletxa i els cadenats. (Fig. 5).
- Per tornar a muntar el filtre, seguiu les instruccions anteriors, en ordre invers.

NETEJA DEL RASPALL ROTATIU

- Per treure el raspall:
 - A la part inferior de la sabata, cal moure la pestanya cap al cademat obert i desenganxar la peça lateral que fixa el raspall i l'allibera. (Fig. 6).
 - Traieu el raspall i netegeu.
- Per tornar a muntar el raspall rotatiu, seguiu les instruccions anteriors però a la inversa.
- Per treure el mini raspall turbo (inclòs al model Homeland Digital Animal Flex):
 - Desbloquegeu el raspall girant la palanca lateral en sentit contrari a les agulles del rellotge i estirant-lo cap a fora.
 - Traieu els cabells, la pols, etc., que s'hagin pogut atrapar.
- Per tornar a muntar el mini raspall, seguiu les instruccions anteriors però a la inversa.

SUBMINISTRAMENTS

- Els subministraments es poden adquirir a distribuïdors i establiments autoritzats (com ara filtres, etc.) per al vostre model d'aparell.
- Utilitzeu sempre subministraments originals dissenyats específicament per al vostre model d'aparell.
- El tipus de referència de la bateria d'aquest aparell és S7C per al model HVCA72590B (Homeland Digital Flex) i S780 (INR18650-25PG) per al model HVCA72591B (Homeland Digital Animal Flex).

COM SUBSTITUIR LES PILES

- PRECAUCIÓ: L'aparell s'ha de desconnectar de la xarxa elèctrica en introduir/treure les bateries extraïbles.
- PRECAUCIÓ: Utilitzeu només el tipus de bateria amb la referència específica per al vostre model d'aspirador.
- L'ús d'una bateria diferent pot provocar un risc d'explosió o incendi.
- Traieu la bateria prement el botó de la bateria extraïble (1).
- Introduïu la bateria nova respectant la polaritat i feu-la lliscar fins que sentiu un clic.

PER TREURE LES PILES, UN COP FINALITZADA LA VIDA ÚTIL DE L'APARELL

- Traieu la bateria prement el botó de les bateries desmuntables (1).
- A continuació, llenceu-la a contenidors especials. No la desmunteu ni la llenceu al foc.

BODENSTAUBSAUGER
HOMELAND DIGITAL FLEX
HOMELAND DIGITAL TIER FLEX

BESCHREIBUNG

- 1 Abnehmbarer Akku-Knopf
- 2 Hauptgehäuse
- 3 Staubbehälter
- 4 Knopf zum Entfernen des Tanks
- 5 Taste zum Lösen des Staubbehälters
- 6 Flexrohr
- 7 Elektrische Walzenbürste
- 8 Schwamm-Filter
- 9 HEPA-Filter
- 10 Filter aus rostfreiem Stahl
- 11 2-in-1-Bürste
- 12 Fugendüse
- 13 Mini-Turbobürste (*)
- 14 Wandhalterung
- 15 Ladegerät
- 16 LED-Bildschirm
- 17 Steuerungstasten
- 18 Ladekontrollleuchte
- 19 Ladebuchse

LED-BILDSCHIRM

- 20 Anzeige des Ladezustands
- 21 Batteriestandsanzeige
- 22 Bürstenverriegelungsanzeige
- 23 Filtersperranzeige

BEDIENFELD

- 24 Tasten für die Leistungsauswahl
- 25 EIN/AUS-Taste

(*) Im Lieferumfang des Modells Homeland Digital Animal Flex enthalten.

Sollte Ihr Gerätemodell nicht über das oben beschriebene Zubehör verfügen, können Sie dieses auch separat beim technischen Kundendienst erwerben.

BENUTZUNG UND PFLEGE:

- Verwenden Sie das Gerät nicht, wenn die Teile oder das Zubehör nicht richtig montiert sind.
- Benutzen Sie das Gerät nicht, wenn das daran befestigte Zubehör oder Verbrauchsmaterial defekt ist. Tauschen Sie sie sofort aus.
- Verwenden Sie das Gerät nicht zum Aufsaugen von Wasser oder anderen Flüssigkeiten.
- Benutzen Sie das Gerät nicht, wenn der Ein/Aus-Schalter nicht funktioniert.
- Verwenden Sie das Gerät nicht, wenn es umgekippt ist, und drehen Sie es nicht um.
- Überschreiten Sie nicht die Arbeitsleistung des Geräts.
- Beachten Sie die MAX-Füllstandsanzeige.
- Nehmen Sie die Batterien aus dem Gerät heraus, wenn Sie es eine Zeit lang nicht benutzen werden.
- Bewahren Sie das Gerät außerhalb der Reichweite von Kindern und/oder Personen mit körperlichen, sensorischen oder geistigen Einschränkungen oder mangelnder Erfahrung und Kenntnis auf.
- Arbeiten Sie nicht an Stellen, an denen sich Metallgegenstände, wie Nägel und/oder Schrauben, befinden.
- Saugen Sie niemals heiße oder scharfe Gegenstände auf (Zigarettenstummel, Asche, Nägel usw.).
- Öffnen Sie die Batterien unter keinen Umständen.
- Lagern Sie die Batterien bei einer Temperatur von unter 40°C.
- Lassen Sie das Gerät niemals angeschlossen und unbeaufsichtigt, wenn es nicht in Gebrauch ist. Das spart Energie und verlängert die Lebensdauer des Geräts.
- Verwenden Sie das Gerät nicht auf einem Körperteil von Menschen oder Tieren.
- Verwenden Sie das Gerät nicht zusammen mit Haustieren oder anderen Tieren.
- Laden Sie die Batterien nur mit dem vom Hersteller gelieferten Ladegerät auf. Ein Ladegerät, das für einen Batterietyp geeignet ist, kann bei Verwendung mit anderen Batterien eine Explosions- oder Brandgefahr darstellen.
- Verwenden Sie das Gerät nur mit den Batterien, für die es speziell entwickelt wurde. Die Verwendung anderer Batterien kann zu Explosions- oder Brandgefahren führen.

INSTALLATION

- Entfernen Sie unbedingt das gesamte Verpackungsmaterial aus dem Inneren des Geräts.

MONTAGE DER WANDHALTERUNG

- Das Gerät verfügt über eine Wandhalterung (14), die an der Wand befestigt werden muss.
- Befestigen Sie die Wandhalterung nach eigenem Ermessen mit Dübeln oder Schrauben.
- Achten Sie darauf, dass die Halterung fest sitzt; sie sollte das doppelte Gewicht des Geräts tragen können.
- Setzen Sie das Gerät in die Wandhalterung ein.

AUFLADUNG DER BATTERIE

- **Warnung:** Ein neuer Akku ist noch nicht vollständig aufgeladen und muss daher vor der ersten Verwendung des Geräts aufgeladen werden.
- Laden Sie den Akku bei einer Umgebungstemperatur zwischen 4 und 40°C auf.
- Für eine vollständige Aufladung des Akkus werden etwa 4 bis 5 Stunden benötigt. Versuchen Sie niemals, den Akku zu überladen (es wird jedoch empfohlen, dass die erste Ladung des Akkus 6 Stunden dauert).
- Sie können den Akku komplett zusammengebaut oder vom Hauptgehäuse getrennt aufladen.
- Die Kontrollleuchte (18) blinkt, um anzuzeigen, dass das Ladegerät den Akku auflädt. Sobald der Akku vollständig geladen ist, leuchtet die Kontrollleuchte weiter.
- Wenn der Akku in das Hauptgerät eingesetzt ist, zeigt das Display den Ladezustand des Akkus an (21).
- Nehmen Sie den Akku nach Ablauf der oben angegebenen Zeitspanne aus dem Ladegerät.
- Wenn der Akku aufgeladen ist, trennen Sie das Ladegerät vom Stromnetz.
- Beachten Sie: Verwenden Sie das Gerät nicht, während es an das Ladegerät angeschlossen ist.

BENUTZUNGSHINWEISE

VOR DEM GEBRAUCH

- Bitte lesen Sie die Broschüre "Sicherheitshinweise und Warnungen" vor dem ersten Gebrauch sorgfältig durch.
- Vergewissern Sie sich, dass die Verpackung des Produkts entfernt wurde.
- Bevor Sie das Gerät zum ersten Mal benutzen, sollten Sie die Batterien vollständig aufladen.
- Bereiten Sie das Gerät entsprechend der Funktion vor, die Sie verwenden möchten.

BENUTZUNG

- Schalten Sie das Gerät mit der Ein/Aus-Taste ein.
- Wählen Sie die gewünschte Geschwindigkeit mit den Leistungswahlstäben (24).



Eco Stufe zeigt dieses Symbol in blau an
Auf der Low-Stufe wird dieses Symbol grün angezeigt.

Maximale Stufe zeigt dieses Symbol in rot an
Dieser Staubsauger ist mit einem Anti-Blockier-System ausgestattet.



Wenn diese Leuchte leuchtet (6 Sekunden lang), bedeutet dies, dass die Bürste durch Haare oder ähnliches verstopft ist und die Bürstenwalze gereinigt werden muss.



{Wenn diese Leuchte aufleuchtet (6 Sekunden langes Blinken), bedeutet dies, dass das Gerät vollständig verstopft ist und der Lufteinlass freigegeben werden muss oder der HEPA-Filter gereinigt werden muss.

ANBRINGEN EINES ZUBEHÖRS AM HANDSTAUBSAUGER

- Der Handstaubsauger ist so konstruiert, dass er die Anbringung des folgenden Zubehörs ermöglicht: (verwenden Sie die Kombination, die Ihren Anforderungen am besten entspricht). (Fig. 1).
- **2-in-1-Bürste:** Ausgestattet mit einer Bürste am Ende, die die Oberfläche bei der Benutzung Figürstet.
- **Fugendüse:** Speziell entwickelt, um in Ritzen und schwierige Ecken zu gelangen.
- **Mini-Turbobürste (im Homeland Digital Animal Flex Modell enthalten):** Speziell entwickelt, um Bereiche mit Tierhaaren oder harten Stoffen zu entfernen. (Sofa, Matratze, etc.).
- Sie können das Zubehör in das Rohr einsetzen.
- **Flex-Rohr:** Drücken Sie den Knopf, um das flexible Rohr zu biegen und schwer zugängliche Stellen zu erreichen. (Fig. 2).

WENN SIE DAS GERÄT NICHT MEHR BENUTZEN

- Schalten Sie das Gerät mit der Ein/Aus-Taste aus.
- Nehmen Sie die Batterie aus dem Gerät, wenn Sie das Gerät längere Zeit nicht benutzen wollen.
- Reinigen Sie das Gerät.

ZUSAMMENKLAPPBARE POSITION

- Dieses Gerät kann zur einfachen Aufbewahrung vollständig zusammengeklappt werden. (Fig. 7).

PARKPOSITION

- Dieses Gerät hat eine eigene Parkposition für eine bequeme und einfache Aufbewahrung.

REINIGUNG

- Trennen Sie das Batterieladegerät vom Stromnetz und lassen Sie es abkühlen, bevor Sie mit der Reinigung beginnen.
- Reinigen Sie das Gerät mit einem feuchten Tuch mit ein paar Tropfen Spülmittel und trocknen Sie es anschließend ab.
- Verwenden Sie zur Reinigung des Geräts keine Lösungsmittel oder Produkte mit einem sauren oder basischen pH-Wert, wie z.B. Bleichmittel, oder Scheuermittel.
- Tauchen Sie das Gerät niemals in Wasser oder eine andere Flüssigkeit ein und halten Sie es nicht unter fließendes Wasser.

ENTLEEREN DES STAUBBEHÄLTERS

- Leeren Sie den Staubbehälter, wenn er voll ist (die Beobachtung wird durch die transparenten Fenster erleichtert) oder wenn die Saugleistung merklich nachlässt.
- Öffnen Sie den Deckel des Staubbehälters, indem Sie auf die Entriegelungstaste drücken, um den unteren Behälterdeckel (5) zu öffnen, und leeren Sie den Inhalt in den entsprechenden Abfallbehälter. (Fig. 3).
- Überprüfen Sie den Zustand des Staubboxfilters und reinigen Sie ihn bei Bedarf.

AUSWECHSELN DER FILTER

- Der HEPA-Filter des Staubbehälters (hocheffizienter Luftfilter, der Sporen, Asche, Sägespäne, Pollen usw. effizient zurückhält) sollte mindestens einmal im Jahr oder nach jeweils 50 Betriebsstunden oder wenn seine Wirksamkeit merklich nachlässt, gewechselt werden.

SO ENTFERNEN SIE DIE FILTER

- Entfernen Sie den Staubbehälter, indem Sie auf den Knopf zum Entfernen des Behälters (4) drücken und ihn im Uhrzeigersinn drehen, wie durch den Pfeil und die Vorhängeschlösser angezeigt. (Fig. 4).
- Nehmen Sie den Zyklon heraus, indem Sie ihn im Uhrzeigersinn drehen. Der Filter befindet sich im Inneren des Zyklons. Um den Filter aus seiner Verankerung zu entfernen, drehen Sie ihn im Uhrzeigersinn, wie durch den Pfeil und die Vorhängeschlösser angezeigt. (Fig. 5).
- Um den Filter wieder einzubauen, gehen Sie in umgekehrter Reihenfolge vor wie oben beschrieben.

REINIGUNG DER ROTATIONSBÜRSTE

- So entfernen Sie die Bürste:
 - Bewegen Sie die Lasche an der Unterseite des Schuhs in Richtung des offenen Vorhängeschlosses

und haken Sie das Seitenteil aus, das die Bürste fixiert, und geben Sie sie frei. (Fig. 6).

- Entfernen Sie die Bürste und reinigen Sie sie.
- Um die Rotationsbürste wieder einzubauen, befolgen Sie die obigen Anweisungen, aber in umgekehrter Reihenfolge.
- So entfernen Sie die Mini-Turbobürste (im Lieferumfang des Homeland Digital Animal Flex Modells enthalten):
 - Entriegeln Sie die Bürste, indem Sie den seitlichen Hebel gegen den Uhrzeigersinn drehen und sie herausziehen.
 - Entfernen Sie Haare, Staub usw., die sich möglicherweise verfangen haben.
- Um die Minibürste wieder zusammenzubauen, folgen Sie den obigen Anweisungen in umgekehrter Reihenfolge.

ERSATZTEILE

- Zubehörteile (wie Filter usw.) für Ihr Gerätemodell erhalten Sie bei Händlern und autorisierten Betrieben.
- Verwenden Sie nur Originalzubehör, das speziell für Ihr Gerätemodell entwickelt wurde.
- Die Typenbezeichnung des Akkus für dieses Gerät lautet S7C für das Modell HVCA72590B (Homeland Digital Flex) und S780(INR18650-25PG) für das Modell HVCA72591B (Homeland Digital Animal Flex).

AUSTAUSCH DER BATTERIEN

- Warnung: Beim Einlegen/Entnehmen der Wechselbatterien muss das Gerät vom Netz getrennt sein.
- Warnung: Verwenden Sie nur den Batterietyp mit der spezifischen Referenz für Ihr Staubsaugermodell.
- Die Verwendung eines anderen Akkus kann zu Explosions- oder Brandgefahr führen.
- Entfernen Sie den Akku, indem Sie die Taste zum Herausnehmen des Akkus (1) drücken.
- Legen Sie die neue Batterie unter Beachtung der Polarität ein und schieben Sie sie hinein, bis Sie ein Klicken hören.

SO NEHMEN SIE DIE BATTERIEN HERAUS, WENN DAS GERÄT EINMAL NICHT MEHR FUNKTIONIERT

- Nehmen Sie die Batterie heraus, indem Sie auf den Knopf für die herausnehmbaren Batterien drücken (1).
- Entsorgen Sie sie dann in speziellen Behältern. Nicht zerlegen oder ins Feuer werfen.

STOFZUIGER**HOMELAND DIGITAL FLEX****HOMELAND DIGITAL ANIMAL FLEX****BESCHRIJVING**

- 1 Afneembare batterijknop
- 2 Hoofdgedeelte
- 3 Stoftank
- 4 Knop voor verwijderen tank
- 5 Stofknop loslaten
- 6 Flexibele buis
- 7 Elektrische rolborstel
- 8 Sponsfilter
- 9 HEPA-filter
- 10 Roestvrijstalen filter
- 11 2-in-1 borstel
- 12 Spleetmondstuk
- 13 Mini turboborstel (*)
- 14 Muurbeugel
- 15 Oplader
- 16 LED-scherm
- 17 Bedieningsknoppen
- 18 Indicatielampje voor opladen
- 19 Laadcontactdoos

LED-SCHERM

- 20 Vermogensniveau-indicator
- 21 Indicator van het batterijniveau
- 22 Aanduiding borstelslot
- 23 Indicator voor filtervergrendeling

BEDIENINGSPANEEL

- 24 Machtskeuzeknoppen
- 25 AAN/UIT-knop

(*) Inbegrepen in Homeland Digital Animal Flex model.

Indien het model van uw apparaat niet over de hierboven beschreven accessoires beschikt, kunnen deze ook afzonderlijk worden gekocht bij de Technische Hulpdienst.

GEBRUIK EN VERZORGING

- Gebruik het apparaat niet als de onderdelen of accessoires niet goed gemonteerd zijn.

- Gebruik het apparaat niet als de bijbehorende accessoires of verbruiksartikelen defect zijn. Vervang deze onmiddellijk.
- Gebruik het apparaat niet om water of andere vloeistoffen op te vangen.
- Gebruik het apparaat niet als de aan/uit-schakelaar niet werkt.
- Gebruik het apparaat niet als het gekanteld is en draai het niet om.
- Forceer het werkvermogen van het apparaat niet.
- Respecteer de MAX-niveau-indicator.
- Verwijder de batterijen uit het apparaat als u het enige tijd niet gaat gebruiken.
- Bewaar dit apparaat buiten het bereik van kinderen en/of personen met fysieke, zintuiglijke of mentale beperkingen of gebrek aan ervaring en kennis.
- Werk niet op plaatsen waar zich metalen voorwerpen bevinden, zoals spijkers en/of schroeven.
- Zuig nooit hete of scherpe voorwerpen op (sigarettenpeuken, as, spijkers, enz.).
- Open de batterijen in geen geval.
- De batterijen moeten worden bewaard bij een temperatuur van minder dan 40°C.
- Laat het apparaat nooit aangesloten en onbeheerd achter als het niet in gebruik is. Dit bespaart energie en verlengt de levensduur van het apparaat.
- Gebruik het apparaat niet op enig lichaamsdeel van een persoon of dier.
- Gebruik het apparaat niet in gezelschap van huisdieren of dieren.
- Relaad de batterijen alleen op met de door de fabrikant geleverde lader. Een lader die geschikt is voor één type batterij kan een explosie of brandgevaar veroorzaken wanneer deze met andere batterijen wordt gebruikt.
- Gebruik het apparaat alleen met de batterijen waarvoor het speciaal is ontworpen. Het gebruik van andere batterijen kan explosie- of brandgevaar opleveren.

INSTALLATIE

- Verwijder al het verpakkingsmateriaal van de binnenkant van het apparaat.

MONTAGE VAN DE MUURBEUGEL

- Het apparaat heeft een muurbeugel (14) die aan de muur bevestigd moet worden.
- Bevestig de muurbeugel naar eigen inzicht met pluggen of schroeven.
- Zorg ervoor dat de beugel stevig vastzit; hij moet het dubbele gewicht van het apparaat kunnen dragen.

- Plaats het apparaat in de muurbeugel.

DE BATTERIJ OPLADEN

- Let op: Een nieuwe batterij is niet volledig opgeladen en moet daarom worden opgeladen voordat het apparaat voor het eerst wordt gebruikt.
- Laad de batterij op bij een omgevingstemperatuur tussen 4 en 40°C.
- Er is ongeveer 4 tot 5 uur nodig om de batterij volledig op te laden. Probeer de batterij nooit te overladen (hoewel het aanbevolen is om de eerste lading van de batterij 6 uur te laten duren).
- U kunt de batterij volledig gemonteerd of gedemonteerd van het hoofdgedeelte opladen.
- Het controlelampje (18) knippert om aan te geven dat de lader de batterij aan het opladen is. Zodra hij volledig is opgeladen, blijft het controlelampje branden.
- Als de batterij in het hoofdgedeelte is gemonteerd, verschijnt op het display de indicator voor het batterijniveau (21).
- Haal de batterij aan het einde van de hierboven aangegeven periode uit de lader.
- Als de batterij is opgeladen, koppelt u de lader los van het lichtnet.
- Let op: Gebruik het apparaat niet terwijl het op de lader is aangesloten.

GEBRUIKSAANWIJZING

VOOR GEBRUIK

- Lees het boekje "Veiligheidsadvies en waarschuwingen" zorgvuldig door voor het eerste gebruik.
- Controleer of de verpakking van het product is verwijderd.
- Voordat u dit product voor het eerst gebruikt, is het belangrijk om de batterijen volledig op te laden.
- Bereid het apparaat voor volgens de functie die u wilt gebruiken.

GEBRUIK

- Schakel het apparaat in met de aan/uit-toets.
- Selecteer de gewenste snelheid met de vermogenskeuzetoetsen (24).



Eco-niveau toont dit symbool in blauw

Bij een laag niveau wordt dit symbool groen weergegeven

Het maximumniveau toont dit symbool in het rood
Deze steelstofzuiger heeft een antiblokkeersysteem.



Als dit lampje brandt (6 seconden knipperen), betekent dit dat de borstel verstopt is met haar of iets dergelijks, en dat de borstelrol gereinigd moet worden.



Als dit lampje brandt (6 seconden knipperen), betekent dit dat de machine volledig geblokkeerd is en dat de luchtinlaat moet worden ontstopt of dat het HEPA-filter moet worden gereinigd.

EEN ACCESSOIRE OP DE HANDSTOFZUIGER MONTEREN

- De handstofzuiger is zo ontworpen dat de volgende accessoires kunnen worden gemonteerd: (gebruik de combinatie die het best aan uw eisen voldoet). (Fig. 1).
- **2-in-1 borstel:** Voorzien van een borstel aan het uiteinde, die het oppervlak borstelt tijdens het gebruik.
- **Spleetmondstuk:** Speciaal ontworpen om in kieren en moeilijke hoeken te komen.
- **Mini turboborstel (inbegrepen in Homeland Digital Animal Flex model):** Speciaal ontworpen om gebieden met haren van huisdieren of harde stoffen te verwijderen. (Sofa, mattress, etc.).
- U kunt de accessoires in de buis plaatsen.
- **Flexibele buis:** Druk op de knop om de flexibele buis te buigen en toegang te krijgen tot moeilijk bereikbare plaatsen. (Fig. 2).

NA GEBRUIK VAN HET APPARAAT

- Schakel het apparaat uit met de aan/uit-knop.
- Verwijder de batterij uit het apparaat als u het apparaat langere tijd niet gebruikt.
- Maak het apparaat schoon.

KLAPSTAND

- Dit apparaat kan volledig worden opgevouwen om het gemakkelijk op te bergen. (Fig. 7).

PARKEERSTAND

- Dit apparaat heeft een eigen parkeerstand voor comfortabel en eenvoudig opbergen.

REINIGING

- Koppel de batterijlader los van het lichtnet en laat hem afkoelen voordat u reinigingswerkzaamheden uitvoert.
- Maak het apparaat schoon met een vochtige doek met een paar druppels afwasmiddel en droog het vervolgens af.

- Gebruik geen oplosmiddelen of producten met een zure of basische pH-waarde, zoals bleekmiddel, of schuurmiddelen om het apparaat schoon te maken.
- Dompel het apparaat nooit onder in water of een andere vloeistof en plaats het nooit onder stromend water.

LEGEN VAN DE STOFBOX

- Leeg de stofbox wanneer deze vol is (observatie wordt vergemakkelijkt door doorzichtige vensters) of wanneer het zuigvermogen aanzienlijk afneemt.
- Open het deksel van de stofbak door op de ontgrendelingsknop te drukken om het onderste tankdeksel (5) te openen en leeg de inhoud in het daarvoor bestemde afvalbakje. (Fig. 3).
- Controleer de toestand van het filter van de stofkast en reinig het indien nodig.

DE FILTERS VERVANGEN

- Stofreservoir HEPA filter (hoogrendementsluchtfiler dat efficiënt sporen, as, zaagsel, pollen, enz. tegenhoudt), is het raadzaam om het minstens één keer per jaar te vervangen of na elke 50 uur gebruik of als de werking ervan opmerkelijk vermindert.

DE FILTERS VERWIJDEREN

- Verwijder het stofreservoir door de knop voor het verwijderen van het reservoir (4) in te drukken en met de klok mee te draaien, zoals aangegeven door de pijl en de hangsloten. (Fig. 4).
- Verwijder de cycloon door met de klok mee te draaien. Het filter zit in de cycloon, en om het filter uit het anker te halen, draait u het met de klok mee, zoals aangegeven door de pijl en de hangsloten. (Fig. 5).
- Om het filter weer in elkaar te zetten, gaat u te werk volgens bovenstaande instructies, in omgekeerde volgorde.

REINIGEN VAN DE ROTERENDE BORSTEL

- Om de borstel te verwijderen:
 - Aan de onderkant van de schoen moet u het lipje naar het open hangslot bewegen en het zijstuk loshaken waarmee de borstel wordt vastgezet en losgemaakt. (Fig. 6).
 - Verwijder de borstel en maak hem schoon.
- Om de roterende borstel weer in elkaar te zetten, volgt u de bovenstaande instructies, maar dan in omgekeerde volgorde.
- Om de miniturboborstel te verwijderen (inbegrepen bij het Homeland Digital Animal Flex model):
 - Ontgrendel de borstel door de hendel aan de zijkant linksom te draaien en hem eruit te trekken.

- Verwijder haren, stof, enz. die mogelijk gevangen zijn.

- Volg de bovenstaande instructies om de miniborstel weer in elkaar te zetten, maar dan in omgekeerde volgorde.

BENODIGDHEDEN

- Benodigdheden (zoals filters, enz.) voor uw apparaatmodel zijn verkrijgbaar bij distributeurs en erkende instellingen.
- Gebruik altijd originele benodigdheden die speciaal voor uw toestel zijn ontworpen.
- De typereferentie van de batterij voor dit apparaat is S7C voor model HVCA72590B (Homeland Digital Flex) en S780 (INR18650-25PG) voor model HVCA72591B (Homeland Digital Animal Flex).

HOE DE BATTERIJEN TE VERVANGEN

- LET OP: Het apparaat moet worden losgekoppeld van het lichtnet bij het plaatsen/verwijderen van de verwijderbare batterijen.
- LET OP: Gebruik alleen het type batterij met de specifieke referentie voor uw stofzuigermodel.
- Het gebruik van een andere batterij kan een explosie of brandgevaar veroorzaken.
- Verwijder de batterij door op de verwijderbare batterijknop (1) te drukken.
- Plaats de nieuwe batterij met respect voor de polariteit en schuif deze erin totdat u een klik hoort.

OM DE BATTERIJEN TE VERWIJDEREN, ZODRA DE LEVENSDUUR VAN HET APPARAAT

- Verwijder de batterij door op de knop voor afneembare batterijen (1) te drukken.
- Gooi het vervolgens in speciale containers. Niet demonteren of weggooien in vuur.

STICK ASPIRATOR
HOMELAND DIGITAL FLEX
HOMELAND DIGITAL ANIMAL FLEX

DESCRIERE

- 1 Buton baterie detasabil
- 2 Corpul principal
- 3 Rezervor de praf
- 4 Buton pentru scoaterea rezervorului
- 5 Eliberați butonul de praf
- 6 Tub flexibil
- 7 Perie electrică cu role
- 8 Filtru cu burete
- 9 filtru HEPA
- 10 Filtru din oțel inoxidabil
- 11 Perie 2 în 1
- 12 Duza pentru crăpături
- 13 Mini perie turbo (*)
- 14 suport de perete
- 15 Încărcător
- 16 Ecran LED
- 17 Butoane de control
- 18 Indicator luminos de încărcare
- 19 Priză de încărcare

ECRAN LED

- 20 Indicator de nivel de putere
- 21 Indicator de nivel al bateriei
- 22 Indicator de blocare a periei
- 23 Indicator de blocare a filtrului

PANOU DE CONTROL

- 24 Butoane de selectare a puterii
- 25 Buton ON/OFF

(*) Inclus în modelul Homeland Digital Animal Flex.

Daca modelul aparatului dumneavoastra nu dispune de accesoriile descrise mai sus, acestea pot fi cumparate si separat de la Serviciul de Asistenta Tehnica.

UTILIZAȚI ȘI ÎNGRIJIȚI

- Nu utilizați aparatul dacă piesele sau accesoriile nu sunt montate corect.

- Nu utilizați aparatul dacă accesoriile sau consumabilele atașate la acesta sunt defecte. Înlocuiți-le imediat.
- Nu utilizați aparatul pentru a aduna apă sau orice alt lichid.
- Nu folosiți aparatul dacă întrerupătorul de pornire/oprire nu funcționează.
- Nu folosiți aparatul dacă este răsturnat și nu îl întoarceți.
- Nu forțați capacitatea de lucru a aparatului.
- Respectați indicatorul de nivel MAX.
- Scoateți bateriile din aparat dacă nu aveți de gând să-l utilizați o perioadă de timp.
- Depozitați acest aparat la îndemâna copiilor și/sau a persoanelor cu probleme fizice, senzoriale sau psihice reduse sau cu lipsă de experiență și cunoștințe.
- Nu lucrați pe zone în care există obiecte metalice, cum ar fi cuie și/sau șuruburi.
- Nu aspira niciodată obiecte fierbinți sau ascuțite (mucuri de țigară, cenușă, unghii etc.).
- Nu deschideți bateriile sub nicio formă.
- Bateriile trebuie depozitate la o temperatură mai mică de 40°C.
- Nu lăsați niciodată aparatul conectat și nesupravegheat dacă nu este în uz. Acest lucru economisește energie și prelungeste durata de viață a aparatului.
- Nu utilizați aparatul pe nicio parte a corpului unei persoane sau a unui animal.
- Nu utilizați aparatul cu animale de companie sau animale.
- Reîncărcați bateriile numai cu încărcătorul furnizat de producător. Un încărcător care este potrivit pentru un tip de baterie poate provoca pericol de explozie sau incendiu atunci când este utilizat împreună cu alte baterii.
- Utilizați dispozitivul numai cu bateriile pentru care a fost special conceput. Utilizarea oricăror alte baterii poate provoca pericole de explozie sau incendiu.

INSTALARE

- Asigurați-vă că ați îndepărtat tot materialul de ambalaj din interiorul aparatului.

ASAMBLAREA SUPORTULUI DE PERETE

- Aparatul are un suport de perete (14) care trebuie fixat pe perete.
- Fixați suportul de perete așa cum considerați că este potrivit, folosind dopuri sau șuruburi.
- Asigurați-vă că suportul este bine fixat; ar trebui să poată suporta de două ori greutatea aparatului.
- Montați aparatul în suportul de perete.

ÎNCĂRCAREA BATERIEI

- Prudență: O baterie nouă nu este încărcată complet și, prin urmare, trebuie încărcată înainte ca aparatul să fie utilizat pentru prima dată.
- Încărcați bateria la o temperatură atmosferică cuprinsă între 4 și 40°C.
- Sunt necesare aproximativ 4 până la 5 ore pentru o încărcare completă a bateriei. Nu încercați niciodată să supraîncărcați bateria (deși este recomandat ca prima încărcare a bateriei să aibă o durată de 6 ore).
- Puteți încărca bateria complet asamblată sau dezasamblată de pe corpul principal.
- Indicatorul luminos (18) va clipi pentru a indica faptul că încărcătorul încarcă bateria. Odată ce este încărcat complet, ledul pilot va rămâne aprins.
- Dacă bateria este asamblată în corpul principal, panoul de afișare va afișa indicatorul de nivel al bateriei (21).
- La sfârșitul perioadei de timp specificate mai sus, scoateți bateria din încărcător.
- Când bateria este încărcată, deconectați încărcătorul de la sursa de alimentare.
- Notă: Nu utilizați aparatul în timp ce acesta este conectat la încărcător.

INSTRUCIUNI DE FOLOSIRE

ÎNAINTE DE UTILIZARE

- Vă rugăm să citiți cu atenție broșura "Sfaturi de siguranță și avertismente" înainte de prima utilizare.
- Asigurați-vă că ambalajul produsului a fost îndepărtat.
- Înainte de a utiliza acest produs pentru prima dată, este important să faceți o încărcare completă a bateriilor.
- Pregătiți aparatul în funcție de funcția pe care doriți să o utilizați.

UTILIZARE

- Porniți aparatul cu ajutorul butonului de pornire/oprire.
- Selectați viteza dorită cu butoanele de selectare a puterii (24).



Nivelul Eco va afișa acest simbol în albastru

Nivelul scăzut va afișa acest simbol în verde

Nivelul maxim va afișa acest simbol în roșu

Acest aspirator cu baton are un sistem anti-blocare.



Când această lumină este aprinsă (clipește 6 secunde), înseamnă că peria este blocată cu păr sau ceva, iar rola periei trebuie curățată.



Când această lumină este aprinsă (clipește 6 secunde), înseamnă că mașina este complet

blocată, iar admisia de aer trebuie deblocată sau filtrul HEPA trebuie curățat.

MONTAREA UNUI ACCESORIU LA ASPIRATORUL DE MÂNĂ

- Aspiratorul de mână este conceput astfel încât să permită montarea următoarelor accesorii: (utilizați combinația care corespunde cel mai bine cerințelor dumneavoastră). (Fig. 1).
- **Perie 2 în 1 Echipat cu o perie la capăt, care perie suprafața pe măsură ce este folosită.**
- **Duza pentru crăpături:** Special concepută pentru a intra în crăpături și colțuri dificile.
- **Mini perie turbo (inclusă în modelul Homeland Digital Animal Flex):** Special conceput pentru a îndepărta zonele cu păr de animale de companie sau țesături dure. (Canapea, saltea etc.).
- Puteți introduce accesoriile în tub.
- **Tub flexibil:** apăsați butonul pentru a îndoi tubul flexibil și a accesa zonele greu accesibile. (Fig. 2).

DUPĂ CE AȚI TERMINAT DE UTILIZAT APARATUL

- Opriți aparatul folosind butonul de pornire/oprire.
- Scoateți bateria din aparat dacă nu intenționați să utilizați aparatul pentru o perioadă lungă de timp.
- Curățați aparatul.

POZIȚIE DE PLIERE

- Acest aparat poate fi pliat complet pentru o depozitare ușoară. (Fig. 7).

POZIȚIA DE PARCARE

- Acest aparat are propria sa pozitie de parcare pentru depozitare confortabila si simpla.

CURĂȚAREA

- Deconectați încărcătorul de la rețea și lăsați-l să se răcească înainte de a efectua orice activitate de curățare.
- Curățați echipamentul cu o cârpă umedă cu câteva picături de lichid de spălat și apoi uscați-l.
- Nu utilizați solvenți sau produse cu pH acid sau bazic, cum ar fi înălbitorul, sau produse abrazive, pentru curățarea aparatului.
- Nu scufundați niciodată aparatul în apă sau în orice alt lichid și nu îl puneți sub jet de apă.

GOLIREA CUTIEI DE PRAF

- Goliți cutia de praf când este plină (observare facilitată de ferestre transparente) sau când puterea de aspirare este redusă considerabil.
- Deschideți capacul cutiei de praf apăsând butonul de eliberare a prafului pentru a deschide capacul inferior al rezervorului (5) și goliți conținutul în recipientul corespunzător de eliminare a deșeurilor. (Fig. 3).
- Verificați starea filtrului cutiei de praf și curățați-l dacă este necesar.

SCHIMBAREA FILTRELOR

- Filtru HEPA rezervor de praf (filtru de aer de mare eficiență care reține eficient sporii, cenușa, rumegușul, polenul etc.), este indicat să-l schimbați cel puțin o dată pe an sau după fiecare 50 de ore de utilizare sau dacă potența acestuia se diminuează remarcabil.

PENTRU A ELIMINA FILTRELE

- Scoateți rezervorul de praf apăsând butonul de îndepărtare a rezervorului (4) și rotindu-l în sensul acelor de ceasornic, așa cum este indicat de săgeată și de lacăte. (Fig. 4).
- Extrageți cicloul rotind în sensul acelor de ceasornic. Filtrul se află în interiorul cicloului, iar pentru a scoate filtrul din ancora sa, rotiți-l în sensul acelor de ceasornic, așa cum este indicat de săgeată și de lacăte. (Fig. 5).
- Pentru a reasambla filtrul, continuați cu instrucțiunile de mai sus, în ordine inversă.

CURĂȚAREA PERIEI ROTATIVE

- Pentru a îndepărta peria:
 - În partea de jos a pantofului, trebuie să mutați clapeta spre lacătul deschis și să desprindeți piesa laterală care fixează peria și o eliberează. (Fig. 6).
 - Scoateți peria și curățați.
- Pentru a reasambla peria rotativă, urmați instrucțiunile de mai sus, dar în sens invers.
- Pentru a îndepărta mini-peria turbo (inclusă în modelul Homeland Digital Animal Flex):
 - Deblocați peria rotind maneta laterală în sens invers acelor de ceasornic și trăgând-o afară.
 - Îndepărtați părul, praful etc., care ar fi putut fi prins.
- Pentru a reasambla mini peria, urmați instrucțiunile de mai sus, dar în sens invers.

PROVIZII

- Consumabilele pot fi achiziționate de la distribuitori și unități autorizate (cum ar fi filtre etc.) pentru modelul dvs. de aparat.

- Utilizați întotdeauna consumabile originale concepute special pentru modelul dvs. de aparat.
- Referința de tip a pachetului de baterii pentru acest aparat este S7C pentru modelul HVCA72590B (Homeland Digital Flex) și S780 (INR18650-25PG) pentru modelul HVCA72591B (Homeland Digital Animal Flex).

CUM SE ÎNLOCUIESC BATERIILE

- PRUDENȚĂ: Aparatul trebuie să fie deconectat de la rețeaua electrică atunci când introduceți/eliminați bateriile detașabile.
- PRUDENȚĂ: Utilizați numai tipul de baterie cu referință specifică pentru modelul de aspirator.
- Folosirea unei alte baterii poate cauza un pericol de explozie sau de incendiu.
- Scoateți bateria prin apăsarea butonului de scoatere a bateriei (1).
- Introduceți noua baterie respectând polaritatea și glisați-o până când auziți un clic.

PENTRU A SCOATE BATERIILE, O DATĂ CU DURATA DE VIAȚĂ A APARATULUI

- Scoateți bateria apăsând butonul bateriilor detașabile (1).
- Apoi, aruncați-l în recipiente speciale. Nu dezasamblați și nu aruncați în foc.

ODKURZACZ W SZTYFCIE HOMELAND DIGITAL FLEX HOMELAND DIGITAL ANIMAL FLEX

OPIS

- 1 Odłączany przycisk baterii
- 2 Główny korpus
- 3 Zbiornik na kurz
- 4 Przycisk wyjmowania zbiornika
- 5 Zwolnij przycisk kurzu
- 6 Elastyczna rurka
- 7 Elektryczna szczotka rolkowa
- 8 Filtr gąbkowy
- 9 Filtr HEPA
- 10 Filtr ze stali nierdzewnej
- 11 Szczotka 2 w 1
- 12 Dysza szczelinowa
- 13 Mini turboszczotka (*)
- 14 Wspornik ścienny
- 15 Ładowarka
- 16 Ekran LED
- 17 Przyciski sterujące
- 18 Kontrolka ładowania
- 19 Gniazdo ładowania

EKRAN LED

- 20 Wskaźnik poziomu mocy
- 21 Wskaźnik poziomu baterii
- 22 Wskaźnik blokady szczotek
- 23 Wskaźnik blokady filtra

PANEL STEROWANIA

- 24 Przyciski wyboru mocy
- 25 Włącznik / wyłącznik

(*) Zawarte w modelu Homeland Digital Animal Flex.

Jeśli model Twojego urządzenia nie jest wyposażony w opisane powyżej akcesoria, można je również kupić oddzielnie w Serwisie Pomocy Technicznej.

UŻYWAJ I PIELĘGNUJ

- Nie używaj urządzenia, jeśli części lub akcesoria nie są prawidłowo zamontowane.

- Nie używaj urządzenia, jeśli dołączone do niego akcesoria lub materiały eksploatacyjne są uszkodzone. Należy je natychmiast wymienić.
- Nie używać urządzenia do zbierania wody lub innych płynów.
- Nie używaj urządzenia, jeśli włącznik/wyłącznik nie działa.
- Nie używaj urządzenia, jeśli jest przechylone i nie przewracaj go.
- Nie forsować wydajności pracy urządzenia.
- Przestrzegaj wskaźnika poziomu MAX.
- Wyjmij baterie z urządzenia, jeśli nie zamierzasz go używać przez jakiś czas.
- Przechowuj to urządzenie poza zasięgiem dzieci i/lub osób o ograniczonej sprawności fizycznej, czuciowej lub umysłowej lub osób nieposiadających doświadczenia i wiedzy.
- Nie pracuj w miejscach, w których znajdują się metalowe przedmioty, takie jak gwoździe i/lub śruby.
- Nigdy nie odkurzaj gorących lub ostrych przedmiotów (niedopałków papierosów, popiołu, gwoździ itp.).
- W żadnym wypadku nie otwieraj baterii.
- Baterie należy przechowywać w temperaturze poniżej 40°C.
- Nigdy nie pozostawiaj urządzenia podłączonego i bez nadzoru, jeśli nie jest używane. Oszczędza to energię i przedłuża żywotność urządzenia.
- Nie używaj urządzenia na żadnej części ciała osoby lub zwierzęcia.
- Nie używaj urządzenia w obecności zwierząt domowych.
- Odnosnie akumulatory należy ładować wyłącznie ładowarką dostarczoną przez producenta. Ładowarka, która jest odpowiednia dla jednego rodzaju baterii, może spowodować zagrożenie wybuchem lub pożarem, gdy jest używana z innymi bateriami.
- Używaj urządzenia tylko z bateriami, dla których zostało specjalnie zaprojektowane. Użycie jakichkolwiek innych akumulatorów może spowodować zagrożenie wybuchem lub pożarem.

INSTALACJA

- Pamiętaj, aby usunąć wszystkie materiały opakowaniowe z wnętrza urządzenia.

MONTAŻ WSPORNIKA ŚCIENNEGO

- Urządzenie posiada uchwyt ścienny (14), który należy przymocować do ściany.
- Zamocować uchwyt ścienny w sposób, jaki uznają Państwo za stosowny, za pomocą kołków lub śrub.

- Upewnij się, że wspornik jest mocno zamocowany; powinien być w stanie utrzymać dwukrotnie większą wagę urządzenia.
- Zamontuj urządzenie w uchwycie ściennym.

ŁADOWANIE BATERII

- Ostrożność: Nowa bateria nie jest w pełni naładowana i dlatego należy ją naładować przed pierwszym użyciem urządzenia.
- Akumulator należy ładować w temperaturze otoczenia od 4 do 40°C.
- Pełne naładowanie baterii zajmuje około 4 do 5 godzin. Nigdy nie próbuj przeladowywać baterii (choć zaleca się, aby pierwsze ładowanie baterii trwało 6 godzin).
- Akumulator można ładować całkowicie zmontowany lub zdemontowany z głównego korpusu.
- Lampka kontrolna (18) zacznie migać, wskazując, że ładowarka ładuje akumulator. Po pełnym naładowaniu lampka kontrolna pozostanie włączona.
- Jeśli bateria jest zamontowana w głównym korpusie, na panelu wyświetlacza pojawi się wskaźnik poziomu baterii (21).
- Po upływie czasu określonego powyżej wyjmij akumulator z ładowarki.
- Gdy akumulator jest naładowany, odłącz ładowarkę od zasilania sieciowego.
- Uwaga: Nie używaj urządzenia, gdy jest podłączone do ładowarki.

INSTRUKCJA UŻYCIA

PRZED UŻYCIEM

- Przed pierwszym użyciem należy dokładnie przeczytać broszurę "Wskazówki bezpieczeństwa i ostrzeżenia".
- Upewnij się, że opakowanie produktu zostało usunięte.
- Przed pierwszym użyciem tego produktu ważne jest, aby w pełni naładować akumulatory.
- Przygotuj urządzenie zgodnie z funkcją, której chcesz użyć.

POSŁUGIWAĆ SIĘ

- Włącz urządzenie za pomocą przycisku on/off.
- Wybierz żądaną prędkość za pomocą przycisków wyboru mocy (24).



Poziom Eco pokaże ten symbol w kolorze niebieskim

Niski poziom pokazuje ten symbol w kolorze zielonym

Maksymalny poziom pokaże ten symbol na czerwono

Ten odkurzacz w szyfcie ma system zapobiegający blokowaniu.



Kiedy ta kontrolka się świeci (błyska przez 6 sekund), oznacza to, że szczotka jest zablokowana włosami lub czymś innym i należy wyczyścić wałek szczotki.



Kiedy ta lampka świeci się (miga 6 sekund), oznacza to, że maszyna jest całkowicie zablokowana i należy odblokować wlot powietrza lub wyczyścić filtr HEPA.

MONTAŻ AKCESORIÓW DO ODKURZACZA RĘCZNEGO

- Odkurzacz ręczny został zaprojektowany w taki sposób, aby można było zamontować następujące akcesoria: (użyj kombinacji, która najlepiej odpowiada Twoim wymaganiom). (Rys. 1).
- **Szczotka 2 w 1:** Wyposażona w szczoteczkę na końcu, która szczotkuje powierzchnię w trakcie użytkowania.
- **Ssawka szczelinowa:** Specjalnie zaprojektowana do docierania do szczelin i trudnych narożników.
- **Mini turboszczotka (w zestawie z modelem Homeland Digital Animal Flex):** Specjalnie zaprojektowany do usuwania obszarów z sierścią zwierząt lub twardymi tkaninami. (sofa, materac itp.).
- Możesz włożyć akcesoria do tuby.
- **Elastyczna rurka:** naciśnij przycisk, aby zgiąć elastyczną rurkę i uzyskać dostęp do trudno dostępnych miejsc. (Rys. 2).

PO ZAKOŃCZENIU UŻYTKOWANIA URZĄDZENIA

- Wyłącz urządzenie za pomocą przycisku włączania/wyłączania.
- Wyjmij baterię z urządzenia, jeśli nie zamierzasz używać urządzenia przez dłuższy czas.
- Wyczyść urządzenie.

POZYCJA ZŁOŻONA

- To urządzenie można całkowicie złożyć, aby ułatwić przechowywanie. (Rys. 7).

POZYCJA DO PARKOWANIA

- To urządzenie ma swoją własną pozycję parkowania, co zapewni wygodne i proste przechowywanie.

CZYSZCZENIE

- Odłącz ładowarkę od sieci i pozwól jej ostygnąć przed przystąpieniem do czyszczenia.

- Wyczyść sprzęt wilgotną ściereczką z kilkoma kroplami płynu do mycia naczyń, a następnie wysusz.
- Do czyszczenia urządzenia nie należy używać rozpuszczalników ani produktów o kwaśnym lub zasadowym pH, takich jak wybielacze, ani produktów ściernych.
- Nigdy nie zanurzaj urządzenia w wodzie lub innym płynie ani nie umieszczaj go pod bieżącą wodą.

OPRÓŻNIANIE POJEMNIKA NA KURZ

- Opróżnij pojemnik na kurz, gdy jest pełny (obserwację ułatwiają przezroczyste okienka) lub gdy moc odkurzania jest wyraźnie zmniejszona.
- Otwórz pokrywę pojemnika na kurz, naciskając przycisk zwalnający kurz, aby otworzyć dolną pokrywę zbiornika (5) i opróżnij zawartość do odpowiedniego pojemnika na odpady. (Rys. 3).
- Sprawdź stan filtra pojemnika na kurz i wyczyść go w razie potrzeby.

WYMIANA FILTRÓW

- Pojemnik na kurz HEPA (wysokowydajny filtr powietrza, który skutecznie zatrzymuje zarodniki, popiół, trociny, pyłki itp.), zaleca się wymianę co najmniej raz w roku lub po każdym 50 godzinach użytkowania lub w przypadku znacznego spadku wydajności.

ABY USUNĄĆ FILTRY

- Wyjmij zbiornik na kurz, naciskając przycisk wyjmowania zbiornika (4) i obracając go zgodnie z ruchem wskazówek zegara, jak wskazują strzałki i kłódki. (Rys. 4).
- Wyciągnij cyklon, obracając go zgodnie z ruchem wskazówek zegara. Filtr znajduje się wewnątrz cyklonu i aby wyjąć filtr z uchwytu, obróć go zgodnie z ruchem wskazówek zegara, jak wskazują strzałki i kłódki. (Rys. 5).
- Aby ponownie złożyć filtr, postępuj zgodnie z powyższymi instrukcjami, w odwrotnej kolejności.

CZYSZCZENIE SZCZOTKI OBROTOWEJ

- Aby wyjąć szczotkę:
 - U dołu buta należy przesunąć zaczep w stronę otwartej kłódki i odpiąć boczek, który mocuje szczotkę i ją zwalnia. (Rys. 6).
 - Wyjmij szczotkę i wyczyść.
- Aby ponownie złożyć szczotkę obrotową, postępuj zgodnie z powyższymi instrukcjami, ale w odwrotnej kolejności.
- Aby wyjąć mini turboszczotkę (w zestawie z modelem Homeland Digital Animal Flex):

- Odblokuj szczotkę, obracając dźwignię boczną w kierunku przeciwnym do ruchu wskazówek zegara i wyciągając ją.
- Usuń włosy, kurz itp., które mogły zostać złapane.

- Aby ponownie złożyć miniszczotkę, postępuj zgodnie z powyższymi instrukcjami, ale w odwrotnej kolejności.

ZAOPATRZENIE

- Materiały eksploatacyjne do Twojego modelu urządzenia można nabyć u dystrybutorów i autoryzowanych zakładów (takie jak filtry itp.).
- Zawsze używaj oryginalnych materiałów eksploatacyjnych zaprojektowanych specjalnie dla Twojego modelu urządzenia.
- Oznaczenie typu akumulatora do tego urządzenia to S7C dla modelu HVCA72590B (Homeland Digital Flex) i S780(INR18650-25PG) dla modelu HVCA72591B (Homeland Digital Animal Flex).

JAK WYMIENIĆ BATERIE

- OSTROŻNOŚĆ: Podczas wkładania/wyjmowania wymiennych baterii urządzenie musi być odłączone od sieci elektrycznej.
- OSTROŻNOŚĆ: Należy stosować wyłącznie typ baterii z oznaczeniem właściwym dla danego modelu odkurzacza.
- Użycie innej baterii może spowodować wybuch lub zagrożenie pożarowe.
- Wyjąć baterię, naciskając przycisk wyjmowanej baterii (1).
- Włożyć nową baterię z zachowaniem polaryzacji i wsunąć ją aż do usłyszenia kliknięcia.

ABY WYJAĆ BATERIE, RAZ ŻYWOTNOŚĆ URZĄDZENIA

- Wyjmij baterię, naciskając przycisk odłączania baterii (1).
- Następnie wyrzuć je do specjalnych pojemników. Nie demontować i nie wrzucać do ognia.

СТИК ПРАХОСМУКАЧКА HOMELAND DIGITAL FLEX HOMELAND DIGITAL ANIMAL FLEX

ОПИСАНИЕ

- 1 Подвижен бутон за батерията
- 2 Основно тяло
- 3 Резервоар за прах
- 4 Бутон за премахване на резервоара
- 5 Бутон за освобождаване на праха
- 6 Гъвкава тръба
- 7 Електрическа ролкова четка
- 8 Филтър с гъба
- 9 HEPA филтър
- 10 Филтър от неръждаема стомана
- 11 Четка 2 в 1
- 12 Накрайник за цепнатини
- 13 Мини турбо четка (*)
- 14 Стенна скоба
- 15 зарядно устройство
- 16 LED екран
- 17 Бутони за управление
- 18 Светлинен индикатор за зареждане
- 19 Гнездо за зареждане

LED ЕКРАН

- 20 Индикатор за ниво на мощност
- 21 Индикатор за ниво на батерията
- 22 Индикатор за заключване на четката
- 23 Индикатор за заключване на филтъра

КОНТРОЛЕН ПАНЕЛ

- 24 Бутони за избор на мощност
- 25 Бутон ВКЛ / ИЗКЛ

(*) Включено в модела Homeland Digital Animal Flex.

Ако моделът на вашия уред не разполага с гореописаните аксесоари, те могат да бъдат закупени и отделно от Сервиза за техническа помощ.

ИЗПОЛЗВАНЕ И ГРИЖИ

- Не използвайте уреда, ако частите или аксесоарите не са монтирани правилно.

- Не използвайте уреда, ако аксесоарите или консумативите, свързани с него, са дефектни. Заменете ги незабавно.
- Не използвайте уреда, за да събирате вода или друга течност.
- Не използвайте уреда, ако превключвателят за включване/изключване не работи.
- Не използвайте уреда, ако е наклонен и не го обръщайте.
- Не насилвайте работоспособността на уреда.
- Спазвайте индикатора за ниво MAX.
- Извадете батериите от уреда, ако няма да го използвате известно време.
- Съхранявайте този уред извън обсега на деца и/или лица с физически, сензорни или умствени увреждания или липса на опит и знания.
- Не работете на места, където има метални предмети, като пирони и/или винтове.
- Никога не почиствайте с прахосмукачка горещи или остри предмети (фасове от цигари, пепел, пирони и др.).
- Не отваряйте батериите при никакви обстоятелства.
- Батериите трябва да се съхраняват при температура под 40°C.
- Никога не оставяйте уреда включен и без надзор, ако не се използва. Така се пести енергия и се удължава животът на уреда.
- Не използвайте уреда върху която и да е част от тялото на човек или животно.
- Не използвайте уреда с домашни любимци или животни.
- Резареждайте батериите само със зарядното устройство, предоставено от производителя. Зарядно устройство, което е подходящо за един тип батерии, може да причини експлозия или опасност от пожар, когато се използва с други батерии.
- Използвайте устройството само с батериите, за които е специално предназначено. Използването на други батерии може да причини експлозия или опасност от пожар.

ИНСТАЛАЦИЯ

- Уверете се, че сте отстранили целия опаковъчен материал от вътрешността на уреда.

СГЛОбЯВАНЕ НА СТЕННАТА СКОБА

- Уредът има стенна скоба (14), която трябва да се закрепи към стената.

- Закрепете стенната конзола по ваша преценка с помощта на дюбели или винтове.
- Уверете се, че скобата е здраво фиксирана; трябва да може да издържи два пъти теглото на уреда.
- Поставете уреда в конзолата за стена.

ЗАРЕЖДАНЕ НА БАТЕРИЯТА

- Внимание: Новата батерия не е напълно заредена и следователно трябва да се зареди преди уредът да се използва за първи път.
- Зареждайте батерията при атмосферна температура между 4 и 40°C.
- За пълното зареждане на батерията са необходими приблизително 4 до 5 часа. Никога не се опитвайте да презаредите батерията (въпреки че се препоръчва първото зареждане на батерията да продължи 6 часа).
- Можете да зареждате батерията напълно слобена или разглобена от основното тяло.
- Контролната лампичка (18) ще мига, за да покаже, че зарядното устройство зарежда батерията. След като е напълно зареден, пилотната лампичка ще остане включена.
- Ако батерията е монтирана в основното тяло, панелът на дисплея ще покаже индикатора за ниво на батерията (21).
- В края на посочения по-горе период от време извадете батерията от зарядното устройство.
- Когато батерията е заредена, изключете зарядното устройство от електрическата мрежа.
- Забележка: Не използвайте уреда, докато е свързан към зарядното устройство.

ИНСТРУКЦИИ ЗА УПОТРЕБА

ПРЕДИ УПОТРЕБА

- Моля, прочетете внимателно брошурата "Съвети и предупреждения за безопасност" преди първата употреба.
- Уверете се, че опаковката на продукта е премахната.
- Преди да използвате този продукт за първи път, е важно да направите пълно зареждане на батериите.
- Подгответе уреда според функцията, която искате да използвате.

ИЗПОЛЗВАЙТЕ

- Включете уреда с помощта на бутона за включване/изключване.
- Изберете желаната скорост с бутоните за избор на мощност (24).



Еко нивото ще покаже този символ в синьо

Ниско ниво ще покаже този символ в зелено

Максималното ниво ще покаже този символ в червено

Тази прахосмукачка има антиблокираща система.



Когато тази лампичка свети (мига 6 секунди), това означава, че четката е блокирана с косми или нещо подобно и ролката на четката трябва да се почисти.



Когато тази лампичка свети (мига 6 секунди), това означава, че машината е напълно блокирана и входът за въздух трябва да бъде отблокиран или HEPA филтърът трябва да бъде

почистен.

ПОСТАВЯНЕ НА АКСЕСОАР КЪМ РЪЧНАТА ПРАХОСМУКАЧКА

- Ръчният вакуум е проектиран по такъв начин, че позволява монтирането на следните аксесоари: (използвайте комбинацията, която най-добре отговаря на вашите изисквания). (фиг. 1).
- **Четка 2 в 1 Снабден с четка в края, която четка повърхността, докато се използва.**
- **Накрайник за цепнатини:** Специално проектирана за влизане в пукнатини и трудни ъгли.
- **Мини турбо четка (включена в модела Homeland Digital Animal Flex):** Специално проектирана за отстраняване на зони с косми от домашни любимци или твърди тъкани. (Диван, матрак и др.).
- Можете да поставите аксесоарите в тръбата.

- **Гъвкава тръба:** натиснете бутона, за да огънете гъвкавата тръба и да получите достъп до труднодостъпни места. (фиг. 2).

СЛЕД КАТО ПРИКЛЮЧИТЕ С ИЗПОЛЗВАНЕТО НА УРЕДА

- Изключете уреда, като използвате бутона за включване/изключване.
- Извадете батерията от уреда, ако не възнамерявате да използвате уреда за продължителен период от време.
- Почистете уреда.

СГЪВАЕМА ПОЗИЦИЯ

- Този уред може да се сгъне напълно за лесно съхранение. (фиг. 7).

ПОЗИЦИЯ ЗА ПАРКИРАНЕ

- Този уред има собствена позиция за паркиране за удобно и лесно съхранение.

ПОЧИСТВАНЕ

- Изключете зарядното устройство от електрическата мрежа и го оставете да се охлади, преди да започнете каквото и да е почистване.
- Почистете оборудването с влажна кърпа с няколко капки миещ препарат и след това го подсушете.
- Не използвайте разтворители или продукти с киселинно или основно рН, като белина, или абразивни продукти, за почистване на уреда.
- Никога не потапяйте уреда във вода или друга течност и не го поставяйте под течаща вода.

ИЗПРАЗВАНЕ НА КУТИЯТА ЗА ПРАХ

- Изпразнете кутията за прах, когато е пълна (наблюдението се улеснява от прозрачни прозорци) или когато мощността на прахосмукачката е значително намалена.
- Отворете капака на кутията за прах, като натиснете бутона за освобождаване на праха, за да отворите долния капак на резервоара (5) и изпразнете съдържанието в подходящия съд за изхвърляне на отпадъци. (фиг. 3).
- Проверете състоянието на филтъра на кутията за прах и го почистете, ако е необходимо.

СМЯНА НА ФИЛТРИТЕ

- НЕРА филтър за резервоар за прах (високоэффективен въздушен филтър, който ефективно задържа спори, пепел, дървени стърготини, цветен пращец и т.н.), препоръчително е да го смените поне веднъж годишно или след всеки 50 часа употреба или ако ефективността му намалее значително.

ЗА ПРЕМАХВАНЕ НА ФИЛТРИТЕ

- Извадете резервоара за прах, като натиснете бутона за отстраняване на резервоара (4) и го завъртите по посока на часовниковата стрелка, както е показано със стрелката и катинарите. (фиг. 4).
- Извадете циклона, като го завъртите по посока на часовниковата стрелка. Филтърът е вътре в циклона и за да го извадите от котвата, завъртете го по посока на часовниковата стрелка, както е показано със стрелката и катинарите. (фиг. 5).
- За да сглобите отново филтъра, продължете с горните инструкции в обратен ред.

ПОЧИСТВАНЕ НА ВЪРТЯЩАТА СЕ ЧЕТКА

- За да премахнете четката:
 - В долната част на обувката трябва да преместите езичето към отворения катинар и да откочите страничната част, която фиксира четката и я освобождава. (фиг. 6).
 - Извадете четката и почистете.
- За да сглобите отново въртящата се четка, следвайте инструкциите по-горе, но в обратен ред.
- За да премахнете мини турбо четката (включена в модела Homeland Digital Animal Flex):
 - Откочете четката, като завъртите страничния лост обратно на часовниковата стрелка и я издърпате.
 - Отстранете космите, праха и др., които може да са били уловени.
- За да сглобите отново мини четката, следвайте горните инструкции, но в обратен ред.

КОНСУМАТИВИ

- Консумативи могат да бъдат закупени от дистрибутори и оторизирани предприятия (като филтри и др.) за вашия модел уред.
- Винаги използвайте оригинални консумативи, предназначени специално за вашия модел уред.
- Референтният тип на акумулаторната батерия за този уред е STC за модел HVCA72590B (Homeland Digital Flex) и S780(INR18650-25PG) за модел HVCA72591B (Homeland Digital Animal Flex).

КАК ДА СМЕНИТЕ БАТЕРИИТЕ

- **ВНИМАНИЕ:** При поставяне/изваждане на сменяемите батерии уредът трябва да бъде изключен от електрическата мрежа.
- **ВНИМАНИЕ:** Използвайте само типа батерия със специфичната референция за вашия модел прахосмукачка.
- Използването на друга батерия може да доведе до опасност от експлозия или пожар.
- Извадете батерията, като натиснете бутона за сваляне на батерията (1).
- Поставете новата батерия, като спазвате полярността, и я плъзнете, докато чуете щракване.

ЗА ДА ИЗВАДИТЕ БАТЕРИИТЕ СЛЕД КРАЯ НА ЖИВОТА НА УРЕДА

- Извадете батерията, като натиснете бутона за свалящи се батерии (1).
- След това го изхвърлете в специални контейнери. Не разгласявайте и не изхвърляйте в огъня.

ΗΛΕΚΤΡΙΚΗ ΣΚΟΥΠΑ ΜΕ ΡΑΒΔΙ HOMELAND DIGITAL FLEX HOMELAND DIGITAL ANIMAL FLEX

ΠΕΡΙΓΡΑΦΗ

- 1 Αποσπώμενο κουμπί μπαταρίας
- 2 Κύριο σώμα
- 3 Δεξαμενή σκόνης
- 4 Κουμπί αφαίρεσης δεξαμενής
- 5 Απελευθερώστε το κουμπί σκόνης
- 6 Εύκαμπτος σωλήνας
- 7 Ηλεκτρική κυλινδρική βούρτσα
- 8 Σφουγγάρι φίλτρο
- 9 Φίλτρο HEPA
- 10 Ανοξειδωτο φίλτρο
- 11 Βούρτσα 2 σε 1
- 12 Ακροφύσιο σχισμής
- 13 Mini turbo βούρτσα (*)
- 14 στήριγμα τοίχου
- 15 Φορτιστής
- 16 Οθόνη LED
- 17 Κουμπιά ελέγχου
- 18 Ενδεικτική λυχνία φόρτισης
- 19 Υποδοχή φόρτισης

ΟΘΟΝΗ LED

- 20 Ένδειξη επιπέδου ισχύος
- 21 Ένδειξη στάθμης μπαταρίας
- 22 Ένδειξη κλειδώματος βούρτσας
- 23 Ένδειξη κλειδώματος φίλτρου

ΠΙΝΑΚΑΣ ΕΛΕΓΧΟΥ

- 24 Κουμπιά επιλογή ισχύος
- 25 Κουμπί ON/OFF

(*) Περιλαμβάνεται στο μοντέλο Homeland Digital Animal Flex.

Εάν το μοντέλο της συσκευής σας δεν διαθέτει τα αξεσουάρ που περιγράφονται παραπάνω, μπορείτε επίσης να τα αγοράσετε ξεχωριστά από την υπηρεσία τεχνικής υποστήριξης.

ΧΡΗΣΗ ΚΑΙ ΦΡΟΝΤΙΔΑ

- Μη χρησιμοποιείτε τη συσκευή εάν τα εξαρτήματα ή τα εξαρτήματα δεν έχουν τοποθετηθεί σωστά.
- Μη χρησιμοποιείτε τη συσκευή εάν τα εξαρτήματα ή τα αναλώσιμα που είναι συνδεδεμένα σε αυτήν είναι ελαττωματικά. Αντικαταστήστε τα αμέσως.
- Μην χρησιμοποιείτε τη συσκευή για να μαζέψετε νερό ή οποιοδήποτε άλλο υγρό.
- Μην χρησιμοποιείτε τη συσκευή εάν ο διακόπτης on/off δεν λειτουργεί.
- Μη χρησιμοποιείτε τη συσκευή εάν είναι αναποδογυρισμένη και μην την αναποδογυρίζετε.
- Μην πιέζετε την ικανότητα εργασίας της συσκευής.
- Σεβαστείτε την ένδειξη στάθμης MAX.
- Αφαιρέστε τις μπαταρίες από τη συσκευή εάν δεν πρόκειται να τη χρησιμοποιήσετε για κάποιο χρονικό διάστημα.
- Αποθηκεύστε αυτή τη συσκευή μακριά από παιδιά ή/και άτομα με σωματική, αισθητηριακή ή μειωμένη πνευματική ή έλλειψη εμπειρίας και γνώσης.
- Μην εργάζεστε σε περιοχές όπου υπάρχουν μεταλλικά αντικείμενα, όπως καρφιά και/ή βίδες.
- Μην σκουπίζετε ποτέ ζεστά ή αιχμηρά αντικείμενα (αποσιγάρα, στάχτες, νύχια κ.λπ.).
- Μην ανοίγετε τις μπαταρίες σε καμία περίπτωση.
- Οι μπαταρίες πρέπει να φυλάσσονται σε θερμοκρασία κάτω των 40°C.
- Ποτέ μην αφήνετε τη συσκευή συνδεδεμένη και χωρίς επίβλεψη εάν δεν τη χρησιμοποιείτε. Έτσι εξοικονομείτε ενέργεια και παρατείνετε τη διάρκεια ζωής της συσκευής.
- Μη χρησιμοποιείτε τη συσκευή σε κανένα μέρος του σώματος ενός ανθρώπου ή ζώου.
- Μη χρησιμοποιείτε τη συσκευή με κατοικίδια ή ζώα.
- Σχετικά μεφορτίστε τις μπαταρίες μόνο με τον φορτιστή που παρέχεται από τον κατασκευαστή. Ένας φορτιστής που είναι κατάλληλος για έναν τύπο μπαταρίας μπορεί να προκαλέσει έκρηξη ή κίνδυνο πυρκαγιάς όταν χρησιμοποιείται με άλλες μπαταρίες.
- Χρησιμοποιήστε τη συσκευή μόνο με τις μπαταρίες για τις οποίες έχει σχεδιαστεί ειδικά. Η χρήση οποιωνδήποτε άλλων μπαταριών μπορεί να προκαλέσει έκρηξη ή κίνδυνο πυρκαγιάς.

ΕΓΚΑΤΑΣΤΑΣΗ

- Βεβαιωθείτε ότι έχετε αφαιρέσει όλο το υλικό συσκευασίας από το εσωτερικό της συσκευής.

ΣΥΝΑΡΜΟΛΟΓΗΣΗ ΤΟΥ ΒΡΑΧΙΟΝΑ ΤΟΙΧΟΥ

- Η συσκευή διαθέτει ένα στήριγμα τοίχου (14) το οποίο πρέπει να στερεωθεί στον τοίχο.
- Στερεώστε το στήριγμα τοίχου όπως νομίζετε ότι είναι κατάλληλο, χρησιμοποιώντας βύσματα ή βίδες.
- Βεβαιωθείτε ότι το στήριγμα είναι σταθερά στερεωμένο. Θα πρέπει να μπορεί να υποστηρίξει το διπλάσιο βάρος της συσκευής.
- Τοποθετήστε τη συσκευή στο στήριγμα τοίχου.

ΦΟΡΤΙΣΗ ΤΗΣ ΜΠΑΤΑΡΙΑΣ

- Προσοχή: Μια νέα μπαταρία δεν είναι πλήρως φορτισμένη και επομένως πρέπει να φορτιστεί πριν χρησιμοποιηθεί για πρώτη φορά η συσκευή.
- Φορτίστε την μπαταρία σε ατμοσφαιρική θερμοκρασία μεταξύ 4 και 40°C.
- Απαιτούνται περίπου 4 έως 5 ώρες για την πλήρη φόρτιση της μπαταρίας. Μην επιχειρήσετε ποτέ να υπερφορτίσετε την μπαταρία (αν και συνιστάται η πρώτη φόρτιση της μπαταρίας να διαρκεί 6 ώρες).
- Μπορείτε να φορτίσετε την μπαταρία πλήρως συναρμολογημένη ή αποσυναρμολογημένη από το κύριο σώμα.
- Η ενδεικτική λυχνία (18) θα αναβοσβήσει για να υποδείξει ότι ο φορτιστής φορτίζει την μπαταρία. Μόλις φορτιστεί πλήρως, η ενδεικτική λυχνία θα παραμείνει αναμμένη.
- Εάν η μπαταρία είναι συναρμολογημένη στο κύριο σώμα, στην οθόνη ενδείξεων θα εμφανιστεί η ένδειξη στάθμης μπαταρίας (21).
- Στο τέλος της χρονικής περιόδου που καθορίζεται παραπάνω, αφαιρέστε την μπαταρία από το φορτιστή.
- Όταν φορτιστεί η μπαταρία, αποσυνδέστε το φορτιστή από την παροχή ρεύματος.
- Σημείωση: Μη χρησιμοποιείτε τη συσκευή ενώ είναι συνδεδεμένη στο φορτιστή.

ΟΔΗΓΙΕΣ ΧΡΗΣΗΣ

ΠΡΙΝ ΑΠΟ ΤΗ ΧΡΗΣΗ

- Διαβάστε προσεκτικά το φυλλάδιο "Συμβουλές ασφαλείας και προειδοποιήσεις" πριν από την πρώτη χρήση.
- Βεβαιωθείτε ότι η συσκευασία του προϊόντος έχει αφαιρεθεί.
- Πριν χρησιμοποιήσετε αυτό το προϊόν για πρώτη φορά, είναι σημαντικό να φορτίσετε πλήρως τις μπαταρίες.
- Προετοιμάστε τη συσκευή σύμφωνα με τη λειτουργία που θέλετε να χρησιμοποιήσετε.

ΧΡΗΣΗ

- Ενεργοποιήστε τη συσκευή χρησιμοποιώντας το κουμπί on/off.
- Επιλέξτε την επιθυμητή ταχύτητα με τα κουμπιά του επιλογέα ισχύος (24).



Το επίπεδο Eco θα εμφανίζει αυτό το σύμβολο με μπλε χρώμα

Το χαμηλό επίπεδο θα εμφανίσει αυτό το σύμβολο με πράσινο χρώμα

Το μέγιστο επίπεδο θα εμφανίσει αυτό το σύμβολο με κόκκινο χρώμα

Αυτή η ηλεκτρική σκούπα stick διαθέτει σύστημα αντιμπλοκαρίσματος.



Όταν αυτή η λυχνία είναι αναμμένη (αναβοσβήνει 6 δευτερόλεπτα), σημαίνει ότι η βούρτσα έχει βουλώσει με τρίχες ή κάτι τέτοιο και ότι ο κύλινδρος της βούρτσας πρέπει να καθαριστεί.



Όταν αυτή η λυχνία είναι αναμμένη (αναβοσβήνει 6 δευτερόλεπτα), σημαίνει ότι το μηχανήμα είναι εντελώς φραγμένο και η είσοδος αέρα πρέπει να ξεμπλοκάρει ή το φίλτρο HEPA πρέπει να καθαριστεί.

ΤΟΠΟΘΕΤΗΣΗ ΑΞΕΣΟΥΑΡ ΣΤΗΝ ΗΛΕΚΤΡΙΚΗ ΣΚΟΥΠΑ ΧΕΡΙΩΝ

- Η ηλεκτρική σκούπα χειρών έχει σχεδιαστεί με τέτοιο τρόπο ώστε να επιτρέπει την τοποθέτηση των ακόλουθων εξαρτημάτων: (χρησιμοποιήστε τον συνδυασμό που ανταποκρίνεται καλύτερα στις απαιτήσεις σας). (Εικ. 1)
- **Βούρτσα 2 σε 1 Εξοπλισμένο με πινέλο στο τελείωμα, το οποίο βουρτσίζει την επιφάνεια όπως χρησιμοποιείται.**
- **Ακροφύσιο ρωγμής:** Ειδικά σχεδιασμένη για να μπαίνει σε ρωγμές και δύσκολες γωνίες.
- **Mini turbo brush (περιλαμβάνεται στο μοντέλο Homeland Digital Animal Flex):** Ειδικά σχεδιασμένο για να αφαιρεί περιοχές με τρίχες κατοικίδιων ζώων ή σκληρά υφάσματα. (καναπές, στρώμα κ.λπ.).
- Μπορείτε να εισάγετε τα εξαρτήματα στο σωλήνα.

- **Εύκαμπτος σωλήνας:** πατήστε το κουμπί για να λυγίσετε τον εύκαμπτο σωλήνα και να αποκτήσετε πρόσβαση σε δυσπρόσιτες περιοχές. (Εικ.2)

ΜΟΛΙΣ ΟΛΟΚΛΗΡΩΣΕΤΕ ΤΗ ΧΡΗΣΗ ΤΗΣ ΣΥΣΚΕΥΗΣ

- Απενεργοποιήστε τη συσκευή χρησιμοποιώντας το κουμπί on/off.
- Αφαιρέστε την μπαταρία από τη συσκευή εάν δεν σκοπεύετε να χρησιμοποιήσετε τη συσκευή για μεγάλο χρονικό διάστημα.

- Καθαρίστε τη συσκευή.

ΑΝΑΔΙΠΛΟΥΜΕΝΗ ΘΕΣΗ

- Αυτή η συσκευή μπορεί να διπλωθεί πλήρως για εύκολη αποθήκευση. (Εικ.7)

ΘΕΣΗ ΣΤΑΘΜΕΥΣΗΣ

- Αυτή η συσκευή διαθέτει τη δική της θέση στάθμευσης για άνετη και απλή αποθήκευση.

ΚΑΘΑΡΙΣΜΟΣ

- Αποσυνδέστε το φορτιστή μπαταρίας από το ρεύμα και αφίστε τον να κρυώσει πριν ξεκινήσετε οποιαδήποτε εργασία καθαρισμού.
- Καθαρίστε τον εξοπλισμό με ένα υγρό πανί με μερικές σταγόνες υγρού απορρυπαντικού και στη συνέχεια στεγνώστε τον.
- Μην χρησιμοποιείτε διαλύτες ή προϊόντα με όξινο ή βασικό pH, όπως χλωρίνη, ή λιπαντικά προϊόντα, για τον καθαρισμό της συσκευής.
- Ποτέ μην βυθίζετε τη συσκευή σε νερό ή άλλο υγρό και μην την τοποθετείτε κάτω από τρεχούμενο νερό.

ΑΔΕΙΑΣΜΑ ΤΟΥ ΚΟΥΤΙΟΥ ΣΚΟΝΗΣ

- Αδειάστε το κουτί σκόνης όταν είναι γεμάτο (η παρατήρηση διευκολύνεται από τα διαφανή παράθυρα) ή όταν η ισχύς της αναρρόφησης είναι σημαντικά μειωμένη.
- Ανοίξτε το καπάκι του κουτιού σκόνης πατώντας το κουμπί απελευθέρωσης σκόνης για να ανοίξετε το κάτω κάλυμμα της δεξαμενής (5) και αδειάστε το περιεχόμενο στο κατάλληλο δοχείο απόρριψης απορριμμάτων. (Εικ.3)
- Ελέγξτε την κατάσταση του φίλτρου κουτιού σκόνης και καθαρίστε το εάν χρειάζεται.

ΑΛΛΑΓΗ ΤΩΝ ΦΙΛΤΡΩΝ

- Φίλτρο δεξαμενής σκόνης HEPA (φίλτρο αέρα υψηλής απόδοσης που συγκρατεί αποτελεσματικά σπόρια, στάχτη, πριονίδι, γύρη κ.λπ.), συνιστάται να το αλλάζετε τουλάχιστον μία φορά το χρόνο ή μετά από κάθε 50 ώρες χρήσης ή εάν η ισχύς του μειώνεται σημαντικά.

ΓΙΑ ΝΑ ΑΦΑΙΡΕΣΕΤΕ ΤΑ ΦΙΛΤΡΑ

- Αφαιρέστε το δοχείο σκόνης πατώντας το κουμπί αφαίρεσης του δοχείου (4) και περιστρέφοντάς το δεξιόστροφα, όπως υποδεικνύεται από το βέλος και τα λουκέτα. (Εικ.4)
- Εξάγετε τον κυκλώνα στρέφοντας δεξιόστροφα. Το φίλτρο βρίσκεται μέσα στον κυκλώνα και για να αφαιρέσετε το φίλτρο από την άγκυρά του, γυρίστε το δεξιόστροφα, όπως υποδεικνύεται από το βέλος και τα λουκέτα. (Εικ.5)

- Για να επανασυναρμολογήσετε το φίλτρο, ακολουθήστε τις παραπάνω οδηγίες, με αντίστροφη σειρά.

ΚΑΘΑΡΙΣΜΟΣ ΤΗΣ ΠΕΡΙΣΤΡΟΦΙΚΗΣ ΒΟΥΡΤΣΑΣ

- Για να αφαιρέσετε τη βούρτσα:
 - Στο κάτω μέρος του παπουτσιού, πρέπει να μετακινήσετε τη γλωπίδα προς το ανοιχτό λουκέτο και να απαγκιστρώσετε το πλαϊνό κομμάτι που στερεώνει τη βούρτσα και την απελευθερώνει. (Εικ.6)
 - Αφαιρέστε τη βούρτσα και καθαρίστε.
- Για να επανασυναρμολογήσετε την περιστροφική βούρτσα, ακολουθήστε τις παραπάνω οδηγίες αλλά αντίστροφα.
- Για να αφαιρέσετε τη βούρτσα mini turbo (περιλαμβάνεται στο μοντέλο Homeland Digital Animal Flex):
 - Ξεκλειδώστε τη βούρτσα στρέφοντας τον πλαϊνό μοχλό αριστερόστροφα και τραβώντας τον προς τα έξω.
 - Αφαιρέστε τρίχες, σκόνη κ.λπ., που μπορεί να έχουν πιαστεί.
- Για να επανασυναρμολογήσετε τη μίνι βούρτσα, ακολουθήστε τις παραπάνω οδηγίες αλλά αντίστροφα.

ΠΡΟΜΗΘΕΙΕΣ

- Μπορείτε να αγοράσετε προμήθειες από διανομείς και εξουσιοδοτημένα καταστήματα (όπως φίλτρα κ.λπ.) για το μοντέλο της συσκευής σας.
- Χρησιμοποιείτε πάντα γνήσια αναλώσιμα που έχουν σχεδιαστεί ειδικά για το μοντέλο της συσκευής σας.
- Η αναφορά τύπου της μπαταρίας για αυτή τη συσκευή είναι S7C για το μοντέλο HVCA72590B (Homeland Digital Flex) και S780(INR18650-25PG) για το μοντέλο HVCA72591B (Homeland Digital Animal Flex).

ΠΩΣ ΝΑ ΑΝΤΙΚΑΤΑΣΤΗΣΕΤΕ ΤΙΣ ΜΠΑΤΑΡΙΕΣ

- ΠΡΟΣΟΧΗ: Η συσκευή πρέπει να είναι αποσυνδεδεμένη από το ηλεκτρικό δίκτυο όταν τοποθετείτε/αφαιρείτε τις αφαιρούμενες μπαταρίες.
- ΠΡΟΣΟΧΗ: Χρησιμοποιείτε μόνο τον τύπο μπαταρίας με την ειδική αναφορά για το μοντέλο της ηλεκτρικής σκούπας σας.
- Η χρήση διαφορετικής μπαταρίας μπορεί να προκαλέσει κίνδυνο έκρηξης ή πυρκαγιάς.
- Αφαιρέστε την μπαταρία πιέζοντας το κουμπί αφαίρεσης της μπαταρίας (1).
- Τοποθετήστε τη νέα μπαταρία τηρώντας την πολικότητα και σπρώξτε την μέχρι να ακούσετε ένα κλικ.

ΓΙΑ ΝΑ ΑΦΑΙΡΕΣΕΤΕ ΤΙΣ ΜΠΑΤΑΡΙΕΣ, ΜΙΑ ΦΟΡΑ ΤΗ ΔΙΑΡΚΕΙΑ ΖΩΗΣ ΤΗΣ ΣΥΣΚΕΥΗΣ

- Αφαιρέστε την μπαταρία πατώντας το κουμπί αποσπώμενων μπαταριών (1).
- Στη συνέχεια, πετάξτε το σε ειδικά δοχεία. Μην αποσυναρμολογείτε και μην πετάτε στη φωτιά.

ПАЛОЧНЫЙ ПЫЛЕСОС РОДИНА DIGITAL FLEX РОДИНА DIGITAL ANIMAL FLEX

ОПИСАНИЕ

- 1 Съёмная кнопка батареи
- 2 Основной корпус
- 3 пылесборник
- 4 Кнопка снятия бака
- 5 Отпустите кнопку пыли
- 6 Гибкая трубка
- 7 Электрическая роликовая щетка
- 8 Губчатый фильтр
- 9 HEPA-фильтр
- 10 Фильтр из нержавеющей стали
- 11 кисть 2-в-1
- 12 Щелевая насадка
- 13 Мини-турбощетка (*)
- 14 настенный кронштейн
- 15 Зарядное устройство
- 16 светодиодный экран
- 17 Кнопки управления
- 18 Индикатор зарядки
- 19 Зарядное гнездо

СВЕТОДИОДНЫЙ ЭКРАН

- 20 Индикатор уровня мощности
- 21 Индикатор уровня заряда батареи
- 22 Индикатор блокировки щеток
- 23 Индикатор блокировки фильтра

ПАНЕЛЬ УПРАВЛЕНИЯ

- 24 Кнопки выбора мощности
- 25 Кнопка ВКЛ/ВЫКЛ

(*) Включено в модель Homeland Digital Animal Flex.

Если модель вашего прибора не имеет описанных выше принадлежностей, их также можно приобрести отдельно в Службе технической поддержки.

ИСПОЛЬЗОВАНИЕ И УХОД

- Не используйте прибор, если детали или принадлежности не установлены должным образом.

- Не используйте прибор, если прилагаемые к нему принадлежности или расходные материалы неисправны. Немедленно замените их.
- Не используйте прибор для сбора воды или любой другой жидкости.
- Не используйте прибор, если переключатель включения/выключения не работает.
- Не используйте прибор, если он опрокинут, и не переворачивайте его.
- Не форсируйте работоспособность прибора.
- Следите за индикатором максимального уровня.
- Выньте батарейки из прибора, если вы не собираетесь им пользоваться какое-то время.
- Храните этот прибор в недоступном для детей и/или лиц с ограниченными физическими, сенсорными или умственными способностями или с недостатком опыта и знаний.
- Не работайте на участках с металлическими предметами, такими как гвозди и/или шурупы.
- Никогда не пылесосьте горячие или острые предметы (окурки, пепел, ногти и т. д.).
- Ни при каких обстоятельствах не вскрывайте батареи.
- Батареи следует хранить при температуре ниже 40°C.
- Никогда не оставляйте прибор подключенным и без присмотра, если он не используется. Это экономит энергию и продлевает срок службы прибора.
- Не используйте прибор на какой-либо части тела человека или животного.
- Не используйте прибор с домашними животными.
- Резаряжайте аккумуляторы только с помощью зарядного устройства, поставленного производителем. Зарядное устройство, подходящее для одного типа аккумуляторов, может привести к взрыву или возгоранию при использовании с другими аккумуляторами.
- Используйте устройство только с батареями, для которых оно было специально разработано. Использование любых других батарей может привести к взрыву или возгоранию.

УСТАНОВКА

- Обязательно удалите весь упаковочный материал изнутри прибора.

СБОРКА НАСТЕННОГО КРОНШТЕЙНА

- Прибор имеет настенный кронштейн (14), который необходимо закрепить на стене.
- Закрепите настенный кронштейн так, как Вы считаете нужным, используя дюбели или шурупы.

- Убедитесь, что кронштейн надежно закреплен; он должен выдерживать вдвое больший вес прибора.
- Установите прибор в настенный кронштейн.

ЗАРЯДКА АККУМУЛЯТОРА

- Осторожность: Новая батарея заряжена не полностью, поэтому ее необходимо зарядить перед первым использованием прибора.
- Заряжайте аккумулятор при температуре окружающей среды от 4 до 40°C.
- Для полной зарядки аккумулятора требуется приблизительно от 4 до 5 часов. Никогда не пытайтесь перезарядить батарею (хотя рекомендуется, чтобы первая зарядка батареи продолжалась 6 часов).
- Вы можете заряжать аккумулятор в полностью собранном или разобранном виде от основного корпуса.
- Контрольная лампочка (18) будет мигать, показывая, что зарядное устройство заряжает аккумулятор. Как только он будет полностью заряжен, контрольная лампочка останется включенной.
- Если батарея вставлена в основной корпус, на панели дисплея отобразится индикатор уровня заряда батареи (21).
- По истечении указанного выше периода времени извлеките аккумулятор из зарядного устройства.
- Когда аккумулятор заряжен, отключите зарядное устройство от сети.
- Примечание: Не используйте прибор, когда он подключен к зарядному устройству.

ИНСТРУКЦИЯ ПО ПРИМЕНЕНИЮ ПЕРЕД ИСПОЛЬЗОВАНИЕМ

- Перед первым использованием внимательно прочитайте буклет "Советы и предупреждения по технике безопасности".
- Убедитесь, что упаковка продукта удалена.
- Перед первым использованием этого продукта важно полностью зарядить аккумуляторы.
- Подготовьте прибор в соответствии с функцией, которую вы хотите использовать.

ИСПОЛЬЗОВАТЬ

- Включите прибор с помощью кнопки включения/выключения.
- Выберите желаемую скорость с помощью кнопок выбора мощности (24).



Эко уровень покажет этот символ синим цветом
Низкий уровень будет отображать этот символ зеленым цветом.

Максимальный уровень покажет этот символ красным
Этот ручной пылесос имеет антиблокировочную систему.



Когда этот индикатор горит (мигает 6 секунд), это означает, что щетка заблокирована волосами или чем-то еще, и щеточный валик необходимо очистить.



Когда этот индикатор горит (мигает 6 секунд), это означает, что машина полностью заблокирована, и необходимо разблокировать впускное отверстие для воздуха или очистить фильтр HEPA.

УСТАНОВКА АКСЕССУАРА НА РУЧНОЙ ПЫЛЕСОС

- Ручной пылесос сконструирован таким образом, что на него можно устанавливать следующие аксессуары: (используйте комбинацию, которая наилучшим образом соответствует вашим требованиям). (Рис. 1).
- **кисть 2-в-1** Оснащен щеточкой на конце, которая чистит поверхность по мере использования.
- **Щелевая насадка:** Специально разработана для проникновения в щели и труднодоступные углы.
- **Мини-турбощетка (в комплекте с моделью Homeland Digital Animal Flex):** Специально разработан для удаления участков с шерстью домашних животных или твердых тканей. (диван, матрас и т.д.).
- Вы можете вставить аксессуары в трубку.
- **Гибкая трубка:** нажмите кнопку, чтобы согнуть гибкую трубку и получить доступ к труднодоступным местам. (Рис. 2).

ПО ОКОНЧАНИИ ИСПОЛЬЗОВАНИЯ ПРИБОРА

- Выключите прибор с помощью кнопки включения/выключения.
- Извлеките аккумулятор из прибора, если вы не собираетесь использовать прибор в течение длительного времени.
- Очистите прибор.

СКЛАДНОЕ ПОЛОЖЕНИЕ

- Этот прибор можно полностью сложить для удобства хранения. (Рис. 7).

ПАРКОВОЧНОЕ ПОЛОЖЕНИЕ

- Этот прибор имеет собственное парковочное положение для удобного и простого хранения.

УБОРКА

- Отключите зарядное устройство от сети и дайте ему остыть, прежде чем приступать к очистке.
- Протрите оборудование влажной тряпкой с добавлением нескольких капель моющего средства, а затем высушите.
- Не используйте для чистки прибора растворители или средства с кислотным или щелочным pH, такие как отбеливатель, или абразивные средства.
- Никогда не погружайте прибор в воду или любую другую жидкость и не помещайте его под проточную воду.

ОЧИСТКА ПЫЛЕСБОРНИКА

- Опорожняйте пылесборник, когда он полон (наблюдение облегчается прозрачными окнами) или когда мощность пылесоса заметно снижается.
- Откройте крышку пылесборника, нажав на кнопку фиксатора пылесборника, чтобы открыть нижнюю крышку резервуара (5) и высыпать содержимое в соответствующую емкость для утилизации отходов. (Рис. 3).
- Проверьте состояние фильтра пылесборника и при необходимости очистите его.

ЗАМЕНА ФИЛЬТРОВ

- Фильтр пылесборника HEPA (высокоэффективный воздушный фильтр, который эффективно задерживает споры, золу, опилки, пыльцу и т. д.), рекомендуется менять не реже одного раза в год или через каждые 50 часов использования или если его эффективность заметно снижается.

УДАЛЕНИЕ ФИЛЬТРОВ

- Снимите пылесборник, нажав кнопку снятия резервуара (4) и повернув ее по часовой стрелке, как указано стрелкой и замком. (Рис. 4).
- Извлеките циклон, повернув его по часовой стрелке. Фильтр находится внутри циклона, и чтобы снять фильтр с его якоря, поверните его по часовой стрелке, как указано стрелкой и замками. (Рис. 5).
- Чтобы собрать фильтр, следуйте приведенным выше инструкциям в обратном порядке.

ОЧИСТКА ВРАЩАЮЩЕЙСЯ ЩЕТКИ

- Чтобы снять щетку:
 - В нижней части обуви вы должны переместить язычок в сторону открытого замка и отцепить боковую часть, которая фиксирует щетку и освобождает ее. (Рис. 6).
 - Снимите щетку и почистите.

- Чтобы собрать вращающуюся щетку, следуйте приведенным выше инструкциям, но в обратном порядке.
- Чтобы снять мини-турбощетку (входит в комплект модели Homeland Digital Animal Flex):
 - Разблокируйте щетку, повернув боковой рычаг против часовой стрелки и вытаскив ее.
 - Удалите волосы, пыль и т. д., которые могли быть захвачены.
- Чтобы собрать мини-щетку, следуйте приведенным выше инструкциям, но в обратном порядке.

ПРИНАДЛЕЖНОСТИ

- Расходные материалы можно приобрести у дистрибьюторов и в авторизованных учреждениях (например, фильтры и т. д.) для вашей модели прибора.
- Всегда используйте оригинальные расходные материалы, разработанные специально для вашей модели прибора.
- Ссылка на тип батарейного блока для этого прибора - S7C для модели HVCA72590B (Homeland Digital Flex) и S780(INR18650-25PG) для модели HVCA72591B (Homeland Digital Animal Flex).

КАК ЗАМЕНИТЬ БАТАРЕЙКИ

- **ОСТОРОЖНОСТЬ:** Прибор должен быть отключен от сети при установке/извлечении съемных батарей.
- **ОСТОРОЖНОСТЬ:** Используйте только тот тип батареи, который указан в специальном справочнике для Вашей модели пылесоса.
- Использование другой батареи может привести к взрыву или пожару.
- Извлеките батарею, нажав на кнопку съемной батареи (1).
- Вставьте новую батарейку, соблюдая полярность, и задвиньте ее до щелчка.

ЧТОБЫ УДАЛИТЬ БАТАРЕИ, КАК ТОЛЬКО СРОК СЛУЖБЫ ПРИБОРА

- Извлеките аккумулятор, нажав кнопку съемных аккумуляторов (1).
- Затем утилизируйте его в специальные контейнеры. Не разбирайте и не выбрасывайте в огонь.

STØVSUGER**HOMELAND DIGITAL FLEX****HOMELAND DIGITAL ANIMAL FLEX****BESKRIVELSE**

- 1 Aftagelig batteriknap
- 2 Hovedlegeme
- 3 Støvtank
- 4 Knap til fjernelse af tank
- 5 Slip støvknappen
- 6 Flex rør
- 7 Elektrisk rullebørste
- 8 Svampe filter
- 9 HEPA filter
- 10 Rustfrit stål filter
- 11 2-i-1 børste
- 12 Spaltemundstykke
- 13 Mini turbo børste (*)
- 14 Vægbeslag
- 15 Oplader
- 16 LED skærm
- 17 Kontrolknapper
- 18 Opladningsindikatorlys
- 19 Opladningsstik

LED SKÆRM

- 20 Effektniveauindikator
- 21 Batteriniveauindikator
- 22 Børstelåsindikator
- 23 Filterlåsindikator

KONTROLPANEL

- 24 Strømvælgerknapper
- 25 ON/OFF knap

(*) Inkluderet i Homeland Digital Animal Flex-modellen.

Hvis modellen af dit apparat ikke har det ovenfor beskrevne tilbehør, kan det også købes separat fra den tekniske assistenceservice.

BRUG OG PLEJE

- Brug ikke apparatet, hvis delene eller tilbehøret ikke er korrekt monteret.

- Brug ikke apparatet, hvis tilbehøret eller forbrugsstofferne, der er knyttet til det, er defekte. Udskift dem straks.
- Brug ikke apparatet til at opsamle vand eller anden væske.
- Brug ikke apparatet, hvis tænd/sluk-knappen ikke virker.
- Brug ikke apparatet, hvis det er vipet op, og vend det ikke.
- Tving ikke apparatets arbejdskapacitet.
- Overhold MAX-niveauindikatoren.
- Tag batterierne ud af apparatet, hvis du ikke skal bruge det i et stykke tid.
- Opbevar dette apparat utilgængeligt for børn og/eller personer med fysisk, sensorisk eller nedsat mental eller mangel på erfaring og viden.
- Arbejd ikke på områder, hvor der er metalgenstande, såsom søm og/eller skruer.
- Støvsug aldrig varme eller skarpe genstande (cigarettskod, aske, søm osv.).
- Åbn ikke batterierne under nogen som helst omstændigheder.
- Batterierne skal opbevares ved en temperatur på under 40°C.
- Efterlad aldrig apparatet tilsluttet og uden opsyn, hvis det ikke er i brug. Dette sparer energi og forlænger apparatets levetid.
- Brug ikke apparatet på nogen del af kroppen af en person eller et dyr.
- Brug ikke apparatet sammen med kæledyr eller dyr.
- Vedroplad kun batterierne med den oplader, der er leveret af producenten. En oplader, der er egnet til én type batteri, kan forårsage eksplosions- eller brandfare, når den bruges sammen med andre batterier.
- Brug kun enheden med de batterier, som den er specielt designet til. Brug af andre batterier kan forårsage eksplosions- eller brandfare.

INSTALLATION

- Sørg for at fjerne alt emballagemateriale inde i apparatet.

SAMLING AF VÆGBESLAGET

- Apparatet har et vægbeslag (14), som skal fastgøres til væggen.
- Fastgør vægbeslaget som du finder passende, ved hjælp af plugs eller skruer.
- Sørg for, at beslaget er solidt fastgjort; den skal kunne bære det dobbelte af apparatets vægt.
- Monter apparatet i vægbeslaget.

OPLADNING AF BATTERIET

- Advarsel: Et nyt batteri er ikke fuldt opladet og skal derfor oplades, før apparatet tages i brug første gang.
- Oplad batteriet ved en atmosfærisk temperatur på mellem 4 og 40°C.
- Cirka 4 til 5 timer er nødvendige for en fuldstændig opladning af batteriet. Forsøg aldrig at overlade batteriet (selvom det anbefales, at den første opladning af batteriet varer 6 timer).
- Du kan oplade batteriet helt samlet eller adskilt fra hoveddelen.
- Kontrollampen (18) vil blinke for at angive, at opladeren oplader batteriet. Når den er i fuld opladning, vil kontrollampen forblive tændt.
- Hvis batteriet er samlet i hoveddelen, vil displaypanelet vise batteriniveauidikatoren (21).
- Fjern batteriet fra opladeren ved slutningen af den ovenfor angivne periode.
- Når batteriet er opladet, skal du tage opladeren ud af stikkontakten.
- Bemærk: Brug ikke apparatet, mens det er tilsluttet opladeren.

BRUGSANVISNING

FØR BRUG

- Læs hæftet "Sikkerhedsråd og advarsler" omhyggeligt før første brug.
- Sørg for, at produktets emballage er blevet fjernet.
- Før du bruger dette produkt første gang, er det vigtigt at lade batterierne helt op.
- Forbered apparatet i henhold til den funktion, du ønsker at bruge.

BRUG

- Tænd apparatet ved hjælp af tænd/sluk-knappen.
- Vælg den ønskede hastighed med kraftvælgerknapperne (24).



Eco-niveau viser dette symbol i blå

Lavt niveau vil vise dette symbol med grønt

Max niveau vil vise dette symbol i rødt

Denne stavstøvsuger har et antiblokeringsystem.



Når dette lys er tændt (blinker 6 sekunder), betyder det, at børsten er blokeret med hår eller andet, og børsterullen skal renses.



Når dette lys er tændt (blinker 6 sekunder), betyder det, at maskinen er fuldstændig blokeret, og luftindtaget skal frigøres, eller HEPA-filteret skal renses.

MONTERING AF TILBEHØR TIL HÅNDSTØVSUGEREN

- Håndstøvsugeren er designet på en sådan måde, at den gør det muligt at montere følgende tilbehør: (brug den kombination, der bedst opfylder dine krav). (Fig. 1).
- **2-i-1 børste Udstyret med en børste i enden, som børster overfladen efterhånden som den bruges.**
- **Spaltemundstykke:** Specielt designet til at komme ind i sprækker og vanskelige hjørner.
- **Mini turbo børste (inkluderet i Homeland Digital Animal Flex model):** Specielt designet til at fjerne områder med dyrehår eller hårde stoffer. (Sofa, madras osv.).
- Du kan indsætte tilbehøret i røret.
- **Flexrør :** Tryk på knappen for at bøje det fleksible rør og få adgang til svært tilgængelige områder. (Fig. 2).

NÅR DU ER FÆRDIG MED AT BRUGE APPARATET

- Sluk for apparatet med tænd/sluk-knappen.
- Fjern batteriet fra apparatet, hvis du ikke har til hensigt at bruge apparatet i en længere periode.
- Rengør apparatet.

FOLDEPOSITION

- Dette apparat kan foldes helt sammen for nem opbevaring. (Fig. 7).

PARKERINGSPOSITION

- Dette apparat har sin egen parkeringsposition for komfortabel og ligetil opbevaring.

RENGØRING

- Tag batteriopladeren ud af stikkontakten, og lad den køle af, før du udfører nogen rengøringsopgaver.
- Rengør udstyret med en fugtig klud med et par dråber opvaskemiddel og tør det derefter.
- Brug ikke opløsningsmidler eller produkter med en sur eller basisk pH-værdi, f.eks. blegemiddel, eller slibende produkter til rengøring af apparatet.
- Nedsænk aldrig apparatet i vand eller anden væske, og stil det aldrig under rindende vand.

TØMNING AF STØVBEHOLDEREN

- Tøm støvbeholderen, når den er fuld (observation lettet af gennemsigtige vinduer), eller når støvsugerkraften er væsentligt reduceret.
- Åbn låget på støvbeholderen ved at trykke på udløserknappen for støv for at åbne det nederste

tankdæksel (5) og tøm indholdet i den relevante affaldsbeholder. (Fig. 3).

- Kontroller støvkassefilterets tilstand og rengør det om nødvendigt.

UDSKIFTNING AF FILTRE

- Støvtank HEPA-filter (højeffektivt luftfilter, der effektivt tilbageholder sporer, aske, savsmuld, pollen osv.), det er tilrådeligt at udskifte det mindst en gang om året eller efter hver 50 timers brug, eller hvis dets styrke falder markant.

FOR AT FJERNE FILTRENE

- Fjern støvbeholderen ved at trykke på knappen til fjernelse af beholderen (4) og dreje den med uret, som vist med pilen og hængelåsene. (Fig. 4).
- Træk cyklonen ud ved at dreje med uret. Filteret er inde i cyklonen, og for at fjerne filteret fra dets anker, drej det med uret, som vist med pilen og hængelåsene. (Fig. 5).
- For at samle filteret igen, fortsæt med ovenstående instruktioner i omvendt rækkefølge.

RENGØRING AF DEN ROTERENDE BØRSTE

- For at fjerne børsten:
 - I bunden af skoen skal du flytte tappen mod den åbne hængelås og hægte sidestykket af, der fikserer børsten og frigiver den. (Fig. 6).
 - Fjern børsten og rengør.
- For at samle den roterende børste igen, følg ovenstående instruktioner, men omvendt.
- Sådan fjernes miniturbobørsten (inkluderet i Homeland Digital Animal Flex-modellen):
 - Lås børsten op ved at dreje sidehåndtaget mod uret og trække den ud.
 - Fjern hår, støv osv., der kan være blevet fanget.
- For at samle minibørsten igen, følg ovenstående instruktioner, men omvendt.

FORSYNINGER

- Forbrugsvarer kan erhverves fra distributører og autoriserede virksomheder (såsom filtre osv.) til din apparatmodel.
- Brug altid originale forbrugsvarer designet specifikt til din apparatmodel.
- Typereferencen for batteripakken til dette apparat er S7C for model HVCA72590B (Homeland Digital Flex) og S780(INR18650-25PG) for model HVCA72591B (Homeland Digital Animal Flex).

HVORDAN MAN UDSKIFTER BATTERIERNE

- ADVARSEL: Apparatet skal være afbrudt fra strømmen, når de udskiftelige batterier sættes i/fjernes.
- ADVARSEL: Brug kun den batteritype, der er angivet med den specifikke reference for din støvsugermodel.
- Brug af et andet batteri kan medføre eksplosions- eller brandfare.
- Fjern batteriet ved at trykke på den aftagelige batteriknap (1).
- Sæt det nye batteri i, idet du overholder polariteten, og skub det ind, indtil du hører et klik.

FOR AT FJERNE BATTERIERNE, NÅR APPARATETS LEVETID

- Fjern batteriet ved at trykke på knappen til aftagelige batterier (1).
- Bortskaf det derefter i specielle beholdere. Må ikke skilles ad og må ikke bortskaffes i brand.

STAVSTØVSUGER
HOMELAND DIGITAL FLEX
HOMELAND DIGITAL ANIMAL FLEX

BESKRIVELSE

1	Avtakbar batteriknapp
2	Hoveddelen
3	Støvtank
4	Knapp for fjerning av tank
5	Slipp støvknappen
6	Flex tube
7	Elektrisk rullebørste
8	Svampfilter
9	HEPA filter
10	Filter i rustfritt stål
11	2-i-1 børste
12	Spaltnunnstykke
13	Mini turbo børste (*)
14	Veggfeste
15	Lader
16	LED-skjerm
17	Kontrollknapper
18	Ladeindikatorlampe
19	Ladekontakt

LED-SKJERM

20	Effektnivåindikator
21	Batterinivåindikator
22	Børstelåsindikator
23	Filterlåsindikator

KONTROLLPANEL

24	Strømvelgerknapper
25	PÅ/AV-knapp

(*) Inkludert i Homeland Digital Animal Flex-modellen.

Hvis modellen til apparatet ditt ikke har tilbehøret beskrevet ovenfor, kan det også kjøpes separat fra teknisk assistanse.

BRUK OG STELL

- Ikke bruk apparatet hvis delene eller tilbehøret ikke er riktig montert.

- Ikke bruk apparatet hvis tilbehøret eller forbruksmateriellet som er festet til det er defekt. Bytt dem umiddelbart.
- Ikke bruk apparatet til å samle opp vann eller annen væske.
- Ikke bruk apparatet hvis av/på-bryteren ikke virker.
- Ikke bruk apparatet hvis det vippes opp, og ikke snu det.
- Ikke tving apparatets arbeidskapasitet.
- Respekter MAX-nivåindikatoren.
- Ta batteriene ut av apparatet hvis du ikke skal bruke det på en stund.
- Oppbevar dette apparatet utilgjengelig for barn og/eller personer med fysisk, sensorisk eller redusert mental eller mangel på erfaring og kunnskap.
- Ikke arbeid på områder der det er metallgjenstander, som spiker og/eller skruer.
- Støvsug aldri varme eller skarpe gjenstander (sigarettsneip, aske, spiker osv.).
- Ikke åpne batteriene under noen omstendigheter.
- Batteriene bør oppbevares ved en temperatur på under 40°C.
- La aldri apparatet være tilkoblet og uten tilsyn hvis det ikke er i bruk. Dette sparer energi og forlenger levetiden til apparatet.
- Ikke bruk apparatet på noen del av kroppen til en person eller et dyr.
- Ikke bruk apparatet med kjæledyr eller dyr.
- Relad batteriene kun med laderen som er levert av produsenten. En lader som er egnet for én type batteri kan forårsake eksplosjons- eller brannfare når den brukes med andre batterier.
- Bruk enheten kun med batteriene den er spesielt utviklet for. Bruk av andre batterier kan forårsake eksplosjons- eller brannfare.

INSTALLASJON

- Sørg for å fjerne alt emballasjemateriale fra innsiden av apparatet.

MONTERING AV VEGGBRAKETT

- Apparatet har en veggbrakett (14) som må festes til veggen.
- Fest veggbraketten slik du synes er passende, ved hjelp av pluggen eller skruer.
- Pass på at braketten er godt festet; den skal kunne tåle to ganger vekten av apparatet.
- Monter apparatet i veggbraketten.

LADER BATTERIET

- Forsiktighet: Et nytt batteri er ikke fulladet og må derfor lades før apparatet tas i bruk for første gang.
- Lad batteriet ved en atmosfærisk temperatur på mellom 4 og 40°C.
- Omtrent 4 til 5 timer er nødvendig for å fullade batteriet. Forsøk aldri å overlade batteriet (selv om det anbefales at den første ladingen av batteriet varer i 6 timer).
- Du kan lade batteriet helt montert eller demontert fra hoveddelen.
- Kontrollampen (18) vil blinke for å indikere at laderen lader batteriet. Når den er fulladet, vil kontrollampen forbli på.
- Hvis batteriet er satt sammen i hoveddelen, vil displaypanelet vise batterinivåindikatoren (21).
- På slutten av tidsperioden som er spesifisert ovenfor, fjern batteriet fra laderen.
- Når batteriet er ladet, koble laderen fra strømmettet.
- Merk: Ikke bruk apparatet mens det er koblet til laderen.

INSTRUKSJONER FOR BRUK

FØR BRUK

- Vennligst les "Sikkerhetsråd og advarsler"-heftet nøye før første gangs bruk.
- Sørg for at produktets emballasje er fjernet.
- Før du bruker dette produktet for første gang, er det viktig å lade batteriene helt opp.
- Forbered apparatet i henhold til funksjonen du ønsker å bruke.

BRUK

- Slå på apparatet ved å bruke på/av-knappen.
- Velg ønsket hastighet med strømvelgerknappene (24).



Økonivå vil vise dette symbolet i blått

Lavt nivå vil vise dette symbolet i grønt

Maks nivå vil vise dette symbolet i rødt

Denne støvsugeren har et antiblokkeringssystem.



Når denne lampen er på (blinker i 6 sekunder), betyr det at børsten er blokkert med hår eller noe, og børsterullen må rengjøres.



Når denne lampen er på (blinker i 6 sekunder), betyr det at maskinen er fullstendig blokkert, og at luftinntaket må deaktiveres, eller at HEPA-filteret må rengjøres.

MONTERING AV TILBEHØR TIL HÅNDSTØVSUGEREN

- Håndstøvsugeren er utformet på en slik måte at den gjør det mulig å montere følgende tilbehør: (bruk den kombinasjonen som best oppfyller dine krav). (Fig. 1).
- **2-i-1 børste Utstyrt med en børste i enden, som børster overflaten etter hvert som den brukes.**
- **Spaltmunnstykke:** Spesialdesignet for å komme inn i sprekker og vanskelige hjørner.
- **Mini turbobørste (inkludert i Homeland Digital Animal Flex-modellen):** Spesialdesignet for å fjerne områder med dyrehår eller harde stoffer. (Sofa, madrass, etc.).
- Du kan sette inn tilbehøret i røret.
- **Fleksirør:** trykk på knappen for å bøye det fleksible røret og få tilgang til områder som er vanskelig å nå. (Fig. 2).

NÅR DU ER FERDIG MED Å BRUKE APPARATET

- Slå av apparatet med på/av-knappen.
- Fjern batteriet fra apparatet hvis du ikke har tenkt å bruke apparatet over en lengre periode.
- Rengjør apparatet.

SAMMENLEGGBAR STILLING

- Dette apparatet kan foldes helt sammen for enkel oppbevaring. (Fig. 7).

PARKERINGSPOSISJON

- Dette apparatet har sin egen parkeringsposisjon for komfortabel og enkel oppbevaring.

RENGJØRING

- Koble batteriladeren fra strømmettet og la den avkjøles før du utfører noen rengjøringsoppgaver.
- Rengjør utstyret med en fuktig klut med noen dråper oppvaskmiddel og tørk det deretter.
- Ikke bruk løsemidler eller produkter med sur eller base pH, for eksempel blekemiddel, eller skuremidler til rengjøring av apparatet.
- Senk aldri apparatet i vann eller annen væske eller plasser det under rennende vann.

TØMME STØVBOKSEN

- Tøm støvboksen når den er full (observasjon forenklet av gjennomslittige vinduer) eller når støvsugerkraften er betydelig redusert.
- Åpne lokket på støvboksen ved å trykke på støvfrigjøringsknappen for å åpne det nedre tankdekelet (5) og tømme innholdet i riktig avfallsbeholder. (Fig. 3).

- Kontroller tilstanden til støvboksfilteret og rengjør det om nødvendig.

SKIFTE FILTRE

- Støvtank HEPA-filter (høyeffektivt luftfilter som effektivt holder på sporer, aske, sagflis, pollen osv.), det er tilrådelig å skifte det minst en gang i året eller etter hver 50. driftstime eller hvis styrken reduseres bemerkelsesverdig.

FOR Å FJERNE FILTRENE

- Fjern støvtanken ved å trykke på knappen for å fjerne tanken (4) og dreie den med klokken, som angitt av pilen og hengelasene. (Fig. 4).
- Trekk ut sykklonen ved å dreie med klokken. Filteret er inne i sykklonen, og for å fjerne filteret fra ankeret, dreier det med klokken, som angitt av pilen og hengelasene. (Fig. 5).
- For å sette sammen filteret igjen, fortsett med instruksjonene ovenfor, i motsatt rekkefølge.

RENGJØRING AV DEN ROTERENDE BØRSTEN

- Slik fjerner du børsten:
 - Nederst på skoen må du flytte tappen mot den åpne hengelasen og hekte av sidestykket som fester børsten og frigjør den. (Fig. 6).
 - Fjern børsten og rengjør.
- For å sette sammen den roterende børsten, følg instruksjonene ovenfor, men i motsatt rekkefølge.
- For å fjerne miniturbobørsten (inkludert i Homeland Digital Animal Flex-modellen):
 - Lås opp børsten ved å vri sidespaken mot klokken og trekke den ut.
 - Fjern hår, støv osv. som kan ha blitt fanget.
- For å sette sammen minibørsten, følg instruksjonene ovenfor, men omvendt.

REKVISITA

- Rekvisita kan skaffes fra distributører og autoriserte virksomheter (som filtre osv.) for apparatmodellen din.
- Bruk alltid originale rekvisita som er utviklet spesielt for apparatmodellen din.
- Typereferansen til batteripakken for dette apparatet er S7C for modell HVCA72590B (Homeland Digital Flex) og S780(INR18650-25PG) for modell HVCA72591B (Homeland Digital Animal Flex).

HVORDAN BYTTE BATTERIERNE

- FORSIKTIGHET: Apparatet må kobles fra strømmettet når du setter inn/fjerner de uttakbare batteriene.

- FORSIKTIGHET: Bruk bare batteritypen med den spesifikke referansen for støvsugermodellen din.
- Bruk av et annet batteri kan forårsake eksplosjon eller brannfare.
- Ta ut batteriet ved å trykke på den avtakbare batteriknappen (1).
- Sett inn det nye batteriet med respekt for polariteten, og skyv det inn til du hører et klikk.

FOR Å FJERNE BATTERIENE, NÅ LEVETIDEN TIL APPARATET

- Ta ut batteriet ved å trykke på knappen for avtakbare batterier (1).
- Deretter kaster du det i spesielle beholdere. Ikke demonter eller kast i brann.

STICKDAMMSUGARE
HOMELAND DIGITAL FLEX
HOMELAND DIGITAL ANIMAL FLEX

BESKRIVNING

- 1 Löstagbar batteriknapp
- 2 Huvuddel
- 3 Dammtank
- 4 Tankborttagningsknapp
- 5 Släpp dammknappen
- 6 Flexrör
- 7 Elektrisk rullborste
- 8 Svampfilter
- 9 HEPA-filter
- 10 Rostfritt filter
- 11 2-i-1 borste
- 12 Spaltmunstycke
- 13 Mini turbo borste (*)
- 14 väggfäste
- 15 Laddare
- 16 LED-skärm
- 17 Kontrollknappar
- 18 Laddningsindikatorlampa
- 19 Laddningsuttag

LED-SKÄRM

- 20 Effektnivåindikator
- 21 Batterinivåindikator
- 22 Indikator för borstlås
- 23 Filterlåsindikator

KONTROLLPANEL

- 24 Strömväljarknappar
- 25 ON/OFF-knapp

(*) Ingår i Homeland Digital Animal Flex-modellen.

Om modellen av din apparat inte har de tillbehör som beskrivs ovan, kan de också köpas separat från den tekniska assistansen.

ANVÄND OCH SKÖTSEL

- Använd inte apparaten om delarna eller tillbehören inte är korrekt monterade.

- Använd inte apparaten om tillbehören eller förbrukningsvarorna som är anslutna till den är defekta. Byt ut dem omedelbart.
- Använd inte apparaten för att samla upp vatten eller annan vätska.
- Använd inte apparaten om på/av-knappen inte fungerar.
- Använd inte apparaten om den är tippad och vänd den inte.
- Tvinga inte apparatens arbetskapacitet.
- Respektera MAX-nivåindikatorn.
- Ta ur batterierna ur apparaten om du inte ska använda den på ett tag.
- Förvara denna apparat utom räckhåll för barn och/eller personer med fysisk, sensorisk eller nedsatt mental eller bristande erfarenhet och kunskap.
- Arbeta inte på områden där det finns metallföremål, som spikar och/eller skruvar.
- Dammsug aldrig varma eller vassa föremål (cigarettfimpar, aska, spikar, etc.).
- Öppna inte batterierna under några som helst omständigheter.
- Batterierna bör förvaras vid en temperatur på under 40°C.
- Lämna aldrig apparaten ansluten och oöversiktad om den inte används. Detta sparar energi och förlänger apparatens livslängd.
- Använd inte apparaten på någon del av en persons eller ett djurs kropp.
- Använd inte apparaten med husdjur eller djur.
- Reladda batterierna endast med laddaren som tillhandahålls av tillverkaren. En laddare som är lämplig för en typ av batteri kan orsaka explosionsrisk eller brandrisk när den används med andra batterier.
- Använd endast enheten med de batterier som den är speciellt utformad för. Användning av andra batterier kan orsaka explosions- eller brandrisk.

INSTALLATION

- Se till att ta bort allt förpackningsmaterial från apparatens insida.

MONTERING AV VÄGGFÄSTE

- Apparaten har ett väggfäste (14) som måste fästas på väggen.
- Fäst väggfästet som du tycker är lämpligt, med pluggar eller skruvar.
- Se till att fästet är ordentligt fastsatt; den ska kunna bära dubbelt så mycket som apparaten.
- Montera apparaten i väggfästet.

LADDAR BATTERIET

- Varning: Ett nytt batteri är inte fulladdat och måste därför laddas innan apparaten används för första gången.
- Ladda batteriet vid en atmosfärstemperatur på mellan 4 och 40°C.
- Cirka 4 till 5 timmar behövs för att batteriet ska laddas helt. Försök aldrig att överladda batteriet (även om det rekommenderas att den första laddningen av batteriet varar i 6 timmar).
- Du kan ladda batteriet helt monterat eller demonterat från huvuddelen.
- Kontrolllampan (18) blinkar för att indikera att laddaren laddar batteriet. När den är fulladdad kommer kontrolllampan att lysa.
- Om batteriet är monterat i huvuddelen visar displayen batterinivåindikatorn (21).
- Vid slutet av den tidsperiod som anges ovan, ta bort batteriet från laddaren.
- När batteriet är laddat, koppla bort laddaren från elnätet.
- Notera: Använd inte apparaten medan den är ansluten till laddaren.

ANVÄNDNINGSSINSTRUKTIONER

FÖRE ANVÄNDNING

- Läs igenom häftet "Säkerhetsråd och varningar" noggrant före första användningen.
- Se till att produktens förpackning har tagits bort.
- Innan du använder denna produkt för första gången är det viktigt att ladda batterierna helt.
- Förbered apparaten enligt den funktion du vill använda.

ANVÄNDA SIG AV

- Slå på apparaten med hjälp av on/off-knappen.
- Välj önskad hastighet med kraftväljarknapparna (24).



Eco-nivån visar denna symbol i blått

Låg nivå visar denna symbol i grönt

Max nivå kommer att visa denna symbol i rött

Denna stickdammsugare har ett antiblocksystem.



När denna lampa lyser (blinkar i 6 sekunder) betyder det att borsten är blockerad med hår eller något, och borstrullen måste rengöras.



När denna lampa lyser (blinkar i 6 sekunder) betyder det att maskinen är helt blockerad och att luftintaget måste blockeras, eller så måste HEPA-filtret rengöras.

MONTERING AV TILLBEHÖR TILL

HANDDAMMSUGAREN

- Handdammsugaren är utformad på ett sådant sätt att den gör att följande tillbehör kan monteras: (använd den kombination som bäst motsvarar dina krav). (Fig. 1).
- **2-i-1 borste Utrustad med en borste i änden, som borstar ytan allt eftersom den används.**
- **Spaltmunstycke:** Speciellt utformad för att komma in i sprickor och svåra hörn.
- **Mini turboborste (ingår i Homeland Digital Animal Flex-modell):** Speciellt utformad för att ta bort områden med djurhår eller hårda tyger. (Sofa, mattress, etc.).
- Du kan sätta in tillbehören i röret.
- **Flexrör:** tryck på knappen för att böja det flexibla röret och komma åt svåråtkomliga områden. (Fig. 2).

NÄR DU ÄR KLAR MED APPARATEN

- Stäng av apparaten med på/av-knappen.
- Ta ur batteriet ur apparaten om du inte tänker använda apparaten under en längre tid.
- Rengör apparaten.

FÄLLLÄGE

- Denna apparat kan fällas ihop helt för enkel förvaring. (Fig. 7).

PARKERINGSLÄGE

- Denna apparat har en egen parkeringsplats för bekväm och enkel förvaring.

RENGÖRING

- Koppla bort batteriladdaren från elnätet och låt den svalna innan du utför någon rengöring.
- Rengör utrustningen med en fuktig trasa med några droppar diskmedel och torka den sedan.
- Använd inte lösningsmedel eller produkter med surt eller basiskt pH, t.ex. blekmedel, eller slipmedel för att rengöra apparaten.
- Sänk aldrig ner apparaten i vatten eller annan vätska och placera den aldrig under rinnande vatten.

TÖMNING AV DAMMLÅDAN

- Töm dammlådan när den är full (observation underlättas av genomskinliga fönster) eller när dammsugningseffekten är märkbart reducerad.
- Öppna locket på dammlådan genom att trycka på frigöringsknappen för damm för att öppna det nedre

tanklocket (5) och töm innehållet i lämpligt avfallskärl. (Fig. 3).

- Kontrollera skicket på dammboxfiltret och rengör det vid behov.

BYTE AV FILTER

- Dammtank HEPA-filter (högeffektivt luftfilter som effektivt håller kvar sporer, aska, sågspån, pollen, etc.), det är tillrådligt att byta det minst en gång om året eller efter var 50:e timmes användning eller om dess styrka minskar anmärkningsvärt.

FÖR ATT TA BORT FILTREN

- Ta bort dammbehållaren genom att trycka på knappen för borttagning av tanken (4) och vrida den medurs, enligt pilen och hänglåsen. (Fig. 4).
- Dra ut cyklonen genom att vrida medurs. Filtret är inuti cyklonen, och för att ta bort filtret från sitt ankare, vrid det medurs, som indikeras av pilen och hänglåsen. (Fig. 5).
- För att återmontera filtret, fortsätt med instruktionerna ovan, i omvänd ordning.

RENGÖRING AV DEN Roterande BORSTEN

- För att ta bort borsten:
 - Längst ner på skon måste du flytta fliken mot det öppna hänglåset och haka av sidostycket som fixerar borsten och släpper den. (Fig. 6).
 - Ta bort borsten och rengör.
- För att återmontera den roterande borsten, följ instruktionerna ovan men omvänt.
- För att ta bort miniturboborsten (ingår i Homeland Digital Animal Flex-modellen):
 - Lås upp borsten genom att vrida sidospaken moturs och dra ut den.
 - Ta bort hår, damm etc. som kan ha fastnat.
- För att återmontera miniborsten, följ instruktionerna ovan men omvänt.

TILLBEHÖR

- Tillbehör kan köpas från distributörer och auktoriserade anläggningar (som filter, etc.) för din apparatmodell.
- Använd alltid originaltillbehör som utformats speciellt för din apparatmodell.
- Typpreferensen för batteripaketet för denna apparat är S7C för modell HVCA72590B (Homeland Digital Flex) och S780(INR18650-25PG) för modell HVCA72591B (Homeland Digital Animal Flex).

HUR MAN BYTER BATTERIER

- VARNING: Apparaten måste kopplas bort från elnätet när du sätter i/tar ur de löstagbara batterierna.
- VARNING: Använd endast den typ av batteri med den specifika referensen för din dammsugaremodell.
- Användning av ett annat batteri kan orsaka explosion eller brandrisk.
- Ta bort batteriet genom att trycka på den avtagbara batteriknappen (1).
- Sätt i det nya batteriet med respekt för polariteten och skjut in det tills du hör ett klick.

FÖR ATT TA BORT BATTERIERNÄ, NÄR APPARATENS LIVSLÅNGD

- Ta bort batteriet genom att trycka på knappen för löstagbara batterier (1).
- Kasta sedan det i speciella behållare. Ta inte isär eller kasta i eld.

PÖLYNIMURI
HOMELAND DIGITAL FLEX
HOMELAND DIGITAL ANIMAL FLEX

KUVAUS

- 1 Irrotettava akkupainike
- 2 Päärunko
- 3 Pölysäiliö
- 4 Tankin poistopainike
- 5 Vapauta pölypainike
- 6 Joustava putki
- 7 Sähköinen rullaharja
- 8 Sienisuodatin
- 9 HEPA-suodatin
- 10 Ruostumattomasta teräksestä valmistettu suodatin
- 11 2-in-1-harja
- 12 Rakosuutin
- 13 Mini turboharja (*)
- 14 seinäteline
- 15 Laturi
- 16 LED-näyttö
- 17 Ohjauspainikkeet
- 18 Latauksen merkkivalo
- 19 Latauspistoke

LED-NÄYTTÖ

- 20 Tehotason ilmaisim
- 21 Akun varaustason ilmaisim
- 22 Harjan lukituksen merkkivalo
- 23 Suodattimen lukituksen merkkivalo

OHJAUSPANEELI

- 24 Virranvalintapainikkeet
- 25 ON/OFF-painike

(*) Sisältyy Homeland Digital Animal Flex -malliin.

Jos laitteesi mallissa ei ole yllä kuvattuja lisävarusteita, voit ostaa ne myös erikseen teknisestä tuesta.

KÄYTÄ JA HUOLEHDI

- Älä käytä laitetta, jos sen osat tai lisävarusteet eivät ole kunnolla kiinni.

- Älä käytä laitetta, jos siihen kiinnitetyt tarvikkeet tai kulutusosat ovat viallisia. Vaihda ne välittömästi.
- Älä käytä laitetta veden tai muun nesteen keräämiseen.
- Älä käytä laitetta, jos virtakytkin ei toimi.
- Älä käytä laitetta, jos se on kaatunut, äläkä käännä sitä ympäri.
- Älä pakota laitteen työkykyä.
- Noudata MAX-tason ilmaisinta.
- Poista paristot laitteesta, jos et aio käyttää sitä vähään aikaan.
- Säilytä tätä laitetta poissa lasten ja/tai sellaisten henkilöiden ulottuvilta, joilla on fyysinen, sensorinen tai alentunut henkinen tai joilla ei ole kokemusta ja tietoa.
- Älä työskentele alueilla, joilla on metalliesineitä, kuten nauloja ja/tai ruuveja.
- Älä koskaan imuroi kuumia tai teräviä esineitä (tupakantumpit, tuhka, kynnet jne.).
- Älä avaa paristoja missään olosuhteissa.
- Paristoja tulee säilyttää alle 40 °C:n lämpötilassa.
- Älä koskaan jätä laitetta kytkettynä ja ilman valvontaa, jos se ei ole käytössä. Tämä säästää energiaa ja pidentää laitteen käyttöikää.
- Älä käytä laitetta minkään henkilön tai eläimen ruumiinosaan.
- Älä käytä laitetta lemmikkien tai eläinten kanssa.
- Relataa akut vain valmistajan toimittamalla laturilla. Yhden tyyppiselle akulle sopiva laturi voi aiheuttaa räjähdyksen tai tulipalon vaaran, kun sitä käytetään muiden akkujen kanssa.
- Käytä laitetta vain niiden akkujen kanssa, joita varten se on erityisesti suunniteltu. Muiden akkujen käyttö voi aiheuttaa räjähdyksen tai tulipalon vaaran.

ASENNUS

- Muista poistaa kaikki pakkausmateriaalit laitteen sisältä.

SEINÄTELINEEN KOKOAMINEN

- Laitteessa on seinäteline (14), joka on kiinnitettävä seinään.
- Kiinnitä seinäteline sopivaksi katsomallasi tavalla tulppien tai ruuvien avulla.
- Varmista, että kiinnike on tukevasti kiinnitetty; sen pitäisi kestää kaksi kertaa laitteen paino.
- Kiinnitä laite seinätelineeseen.

AKUN LATAAMINEN

- Varoitus: Uusi akku ei ole ladattu täyteen, joten se on ladattava ennen laitteen ensimmäistä käyttökertaa.

- Lataa akku 4-40 °C:n lämpötilassa.
- Akun täyteen latautumiseen tarvitaan noin 4-5 tuntia. Älä koskaan yritä yllätaata akkua (vaikka on suositeltavaa, että akun ensimmäinen lataus kestää 6 tuntia).
- Voit ladata akun kokonaan koottuna tai irrotettuna päärungosta.
- Merkkivalo (18) vilkkuu osoittaen, että laturi lataa akkua. Kun se on latautunut täyteen, merkkivalo jää palamaan.
- Jos akku on asennettu pääruntoon, näyttöpaneelissa näkyy akun varustason ilmaisin (21).
- Irrota akku laturista yllä määritellyn ajan kuluttua.
- Kun akku on latautunut, irrota laturi verkkovirrasta.
- Huomautus: Älä käytä laitetta sen ollessa kytkettyä laturiin.

KÄYTTÖOHJEET

ENNEN KÄYTTÖÄ

- Lue "Turvallisuusohjeet ja varoitukset" -kirjan huolellisesti ennen ensimmäistä käyttöä.
- Varmista, että tuotteen pakkaus on poistettu.
- Ennen kuin käytät tuotetta ensimmäistä kertaa, on tärkeää ladata akut täyteen.
- Valmistele laite sen toiminnon mukaan, jota haluat käyttää.

KÄYTTÄÄ

- Kytke laite päälle on/off-painikkeella.
- Valitse haluamasi nopeus virranvalintapainikkeilla (24).



Eco-taso näyttää tämän symbolin sinisenä

Alhainen taso näyttää tämän symbolin vihreänä

Max taso näyttää tämän symbolin punaisena

Tässä pölynimurissa on tukkeutumisenestojärjestelmä.

Kun tämä valo palaa (vilkkuu 6 sekuntia), se tarkoittaa, että harjassa on hiuksia tai jotain, ja harjan tela on puhdistettava.



Kun tämä valo palaa (vilkkuu 6 sekuntia), se tarkoittaa, että kone on täysin tukossa ja ilmanottoaukon esto on avattava tai HEPA-suodatin on puhdistettava.

LISÄVARUSTEEN ASENTAMINEN KÄSIPÖLYNIMURIIN

- Käsipölynimuri on suunniteltu siten, että siihen voidaan asentaa seuraavat lisävarusteet: (käytä yhdistelmää, joka vastaa parhaiten tarpeitasi). (Kuva 1).
- 2-in-1-harja Varustettu päässä harjalla, joka harjaa pintaa käytön mukaan.

- **Rakosuutin:** Suunniteltu erityisesti halkeamiin ja vaikeisiin kulmiin pääsemiseen.
- **Mini turboharja (sisältyy Homeland Digital Animal Flex -malliin):** Suunniteltu erityisesti poistamaan lemmikkieläinten karvoja tai kovia kankaita sisältäviä alueita. (Sohva, patja jne.).
- Voit laittaa tarvikkeet putkeen.
- **Joustoputki:** taivuta joustavaa putkea painamalla painiketta ja pääset käsiksi vaikeasti saavutettaviin kohtiin. (Kuva 2).

KUN OLET LOPETTANUT LAITTEEN KÄYTÖN

- Sammuta laite virtapainikkeella.
- Irrota akku laitteesta, jos et aio käyttää laitetta pitkään aikaan.
- Puhdista laite.

TAITTUVA ASENTO

- Tämä laite voidaan taittaa kokonaan kokoon varastoinnin helpottamiseksi. (Kuva 7).

PYSÄKÖINTIASENTO

- Tässä laitteessa on oma pysäköintiasento mukavaa ja suoraviivaista säilytystä varten.

PUHDISTUS

- Irrota akkulaturi verkkovirrasta ja anna sen jäähtyä ennen puhdistustöitä.
- Puhdista laite kostealla liinalla, johon on lisätty muutama tippa astiapesuainetta, ja kuivaa se sitten.
- Älä käytä laitteen puhdistamiseen liuottimia tai tuotteita, joiden pH-arvo on hapan tai emäksinen, kuten valkaisuainetta, tai hankaavia tuotteita.
- Älä koskaan upota laitetta veteen tai muuhun nesteeseen tai aseta sitä juoksevan veden alle.

PÖLYSÄILIÖN TYHJENNYS

- Tyhjennä pölysäiliö, kun se on täynnä (läpinäkyvien ikkunoiden ansiosta havainnointi helpottuu) tai kun imurointiteho pienenee huomattavasti.
- Avaa pölysäiliön kansi painamalla pölyn vapautuspainiketta avataksesi säiliön alakannen (5) ja tyhjennä sisältö asianmukaiseen jäteastiaan. (Kuva 3).
- Tarkista pölysäiliön suodattimen kunto ja puhdista se tarvittaessa.

SUODATTIMIEN VAIHTAMINEN

- Pölysäiliön HEPA-suodatin (tehokas ilmansuodatin, joka sitoo tehokkaasti itiöitä, tuhkaa, sahanpurua, siitepölyä

jne.), on suositeltavaa vaihtaa vähintään kerran vuodessa tai 50 käyttötunnin välein tai jos sen teho heikkenee huomattavasti.

SUODATTIMIEN POISTAMISEEN

- Irrota pölysäiliö painamalla säiliön poistopainiketta (4) ja kääntämällä sitä myötäpäivään nuolen ja riippulukkojen osoittamalla tavalla. (Kuva 4).
- Irrota sykloni kiertämällä myötäpäivään. Suodatin on syklonin sisällä ja irrottaaksesi suodattimen ankkurista, käännä sitä myötäpäivään nuolen ja riippulukkojen osoittamalla tavalla. (Kuva 5).
- Asenna suodatin uudelleen noudattamalla yllä olevia ohjeita päinvastaisessa järjestyksessä.

PYÖRIVÄN HARJAN PUHDISTUS

- Harjan poistaminen:
 - Kengän alaosassa on siirrettävä kielekettä kohti avointa riippulukkoa ja irrotettava sivukappale, joka kiinnittää harjan ja vapauttaa sen. (Kuva 6).
 - Poista harja ja puhdista.
- Asenna pyörivä harja uudelleen noudattamalla yllä olevia ohjeita, mutta päinvastoin.
- Miniturboharjan poistaminen (sisältyy Homeland Digital Animal Flex -malliin):
 - Vapauta harjan lukitus kääntämällä sivuvipua vastapäivään ja vetämällä se ulos.
 - Poista hiukset, pöly jne., jotka ovat saattaneet jäädä kiinni.
- Kokoaksesi miniharjan, noudata yllä olevia ohjeita, mutta päinvastoin.

TARVIKKEET

- Voit hankkia tarvikkeita jälleenmyyjiltä ja valtuutetuilta laitoksilta (kuten suodattimia jne.) laitemallillesi.
- Käytä aina alkuperäisiä tarvikkeita, jotka on suunniteltu erityisesti laitemallillesi.
- Tämän laitteen akun tyyppiä on S7C mallille HVCA72590B (Homeland Digital Flex) ja S780 (INR18650-25PG) mallille HVCA72591B (Homeland Digital Animal Flex).

PARISTOJEN VAIHTAMINEN

- VAROITUS: Laite on irrotettava verkkovirrasta, kun irrotettavia akkuja asetetaan/irrotetaan.
- VAROITUS: Käytä vain hoover-mallillesi sopivaa akkutyyppiä.
- Toisen akun käyttö voi aiheuttaa räjähdyksen tai tulipalon vaaran.

- Irrota akku painamalla irrotettavaa akun painiketta (1).
- Aseta uusi paristo paikalleen napaisuutta noudattaen ja liu'uta sitä sisään, kunnes kuulet napsahduksen.

PARISTOJEN POISTAMISEKSI LAITTEEN KÄYTTÖIÄN JÄLKEEN

- Irrota akku painamalla irrotettavien paristojen painiketta (1).
- Hävitä se sitten erikoissäiliöihin. Älä pura tai hävitä tuleen.

ÇUBUK ELEKTRİKLİ SÜPÜRGE HOMELAND DIGITAL FLEX HOMELAND DIGITAL ANIMAL FLEX

AÇIKLAMA

- 1 Ayrılabilir pil düğmesi
- 2 Ana gövde
- 3 Toz tankı
- 4 Tank çıkarma düğmesi
- 5 Toz düğmesini serbest bırakın
- 6 esnek boru
- 7 Elektrikli rulo fırça
- 8 sünger filtre
- 9 HEPA filtresi
- 10 Paslanmaz çelik filtre
- 11 2'si 1 arada fırça
- 12 Aralık başlığı
- 13 Mini turbo fırça (*)
- 14 duvar desteği
- 15 Şarj cihazı
- 16 LED ekran
- 17 Kontrol düğmeleri
- 18 Şarj gösterge ışığı
- 19 Şarj Soketi

LED EKCRAN

- 20 Güç seviyesi göstergesi
- 21 Pil seviyesi göstergesi
- 22 Fırça kilidi göstergesi
- 23 Filtre kilidi göstergesi

KONTROL PANELİ

- 24 Güç seçici düğmeleri
- 25 AÇMA/KAPAMA düğmesi

(*) Homeland Digital Animal Flex modeline dahildir.

Eğer cihazınızın modeli yukarıda belirtilen aksesuarlara sahip değilse Teknik Servisten ayrı olarak da satın alınabilir.

KULLANIM VE BAKIM

- Parçalar veya aksesuarlar doğru şekilde takılmamışsa cihazı kullanmayın.

- Takılı aksesuarlar veya sarf malzemeleri arızalıysa cihazı kullanmayın. Hemen değiştirin.
- Cihazı su veya başka bir sıvı toplamak için kullanmayın.
- Açma/kapama düğmesi çalışmıyorsa cihazı kullanmayın.
- Devrilmişse cihazı kullanmayın ve ters çevirmeyin.
- Cihazın çalışma kapasitesini zorlamayın.
- MAX seviye göstergesine uyun.
- Bir süre kullanmayacaksanız pilleri cihazdan çıkarın.
- Bu cihazı çocukların ve/veya fiziksel, duyuusal veya zihinsel engelli veya deneyim ve bilgi eksikliği olan kişilerin erişemeyeceği bir yerde saklayın.
- Çivi ve/veya vida gibi metal nesnelerin bulunduğu alanlarda çalışmayın.
- Asla sıcak veya keskin nesneleri (sigara izmaritleri, küller, çiviler vb.) süpürmeyin.
- Pilleri kesinlikle açmayın.
- Piller 40°C'nin altındaki sıcaklıklarda saklanmalıdır.
- Kullanılmıyorsa, cihazı asla bağlı ve gözetimsiz bırakmayın. Bu enerji tasarrufu sağlar ve cihazın ömrünü uzatır.
- Cihazı insan veya hayvan vücudunun herhangi bir yerinde kullanmayın.
- Cihazı evcil hayvanlar veya hayvanlarla kullanmayın.
- Tekrarpilleri yalnızca üretici tarafından sağlanan şarj cihazıyla şarj edin. Bir pil türü için uygun olan bir şarj cihazı, diğer pillerle birlikte kullanıldığında patlamaya veya yangın tehlikesine neden olabilir.
- Cihazı yalnızca özel olarak tasarlanmış pillerle kullanın. Başka pillerin kullanılması patlama veya yangın tehlikelerine neden olabilir.

KURULUM

- Cihazın içindeki tüm ambalaj malzemelerini çıkardığınızdan emin olun.

DUVAR DESTEĞİNİN MONTAJI

- Cihaz, duvara sabitlenmesi gereken bir duvar braketine (14) sahiptir.
- Döbel veya vida kullanarak duvar braketini uygun gördüğünüz şekilde sabitleyin.
- Braketin sıkıca sabitlendiğinden emin olun; cihazın ağırlığının iki katını taşıyabilmelidir.
- Cihazı duvar braketine takın.

PİLİ ŞARJ ETMEK

- Dikkat: Yeni bir pil tam olarak şarj edilmemiştir ve bu nedenle cihaz ilk kez kullanılmadan önce şarj edilmelidir.

- Pili 4 ile 40°C arasındaki bir atmosfer sıcaklığında şarj edin.
- Pilin tamamen şarj olması için yaklaşık 4 ila 5 saat gerekir. Pili asla aşırı şarj etmeye çalışmayın (pilin ilk şarjının 6 saat sürmesi tavsiye edilmesine rağmen).
- Bataryayı ana gövdeden tamamen monte edilmiş veya demonte olarak şarj edebilirsiniz.
- Şarj cihazının pili şarj ettiğini belirtmek için pilot ışık (18) yanıp sönecektir. Tam şarj olduğunda, pilot ışığı yanık kalacaktır.
- Pil ana gövdeye monte edilmişse, gösterge paneli pil seviyesi göstergesini (21) gösterecektir.
- Yukarıda belirtilen süre sonunda pili şarj cihazından çıkarın.
- Pil şarj edildiğinde, şarj cihazını ana güç kaynağından ayırın.
- Not: Şarj cihazına bağlıken cihazı kullanmayın.

KULLANIM İÇİN TALIMATLAR

KULLANMADAN ÖNCE

- Lütfen ilk kullanımdan önce "Güvenlik önerileri ve uyarılar" kitapçığını dikkatlice okuyunuz.
- Ürünün ambalajının çıkarıldığından emin olun.
- Bu ürünü ilk kez kullanmadan önce, pilleri tamamen şarj etmek önemlidir.
- Cihazı kullanmak istediğiniz fonksiyona göre hazırlayın.

KULLANMAK

- Açma/kapama düğmesini kullanarak cihazı açın.
- Güç seçme düğmeleriyle (24) istenen hızı seçin.



Eko seviyesi bu sembolü mavi renkte gösterecektir. Düşük seviye bu sembolü yeşil renkte gösterecektir.

Maksimum seviye bu sembolü kırmızı olarak gösterecektir. Bu çubuk elektrikli süpürge için anti-blokaj sistemi vardır.



Bu ışık yandığında (6 saniye yanıp söner), fırçanın saç veya başka bir şeyle tıkanmış ve fırça merdanesinin temizlenmesi gerektiği anlamına gelir.



Bu ışık yandığında (6 saniye yanıp söner), makinenin tamamen tıkanmış ve hava girişinin açılması veya HEPA filtresinin temizlenmesi gerektiği anlamına gelir.

EL SÜPÜRGESİNE BİR AKSESUARIN TAKILMASI

- El süpürgesi, aşağıdaki aksesuarların takılmasına izin verecek şekilde tasarlanmıştır: (ihtiyaçlarınızı en iyi karşılayan kombinasyonu kullanın). (Şek. 1).

2'si 1 arada fırça Sonunda, kullanıldıkça yüzeyi fırçalayan bir fırça ile donatılmıştır.

- **Aralık başlığı:** Çatlaklara ve zor köşelere girmek için özel olarak tasarlanmıştır.
- **Mini turbo fırça (Homeland Digital Animal Flex modeline dahildir):** Evcil hayvan tüyü veya sert kumaşların olduğu bölgeleri çıkarmak için özel olarak tasarlanmıştır. (Kanepe, yatak vb.).
- Aksesuarları boruya takabilirsiniz.
- **Esnek boru:** esnek boruyu bükmek ve ulaşılması zor alanlara erişmek için düğmeye basın. (Şek. 2).

CIHAZI KULLANMAYI BITİRDİKTEN SONRA

- Açma/kapama düğmesini kullanarak cihazı kapatın.
- Cihazı uzun bir süre kullanmayı düşünmüyorsanız, pili cihazdan çıkarın.
- Cihazı temizleyin.

KATLAMA KONUMU

- Bu cihaz, kolay saklama için tamamen katlanabilir. (Şek. 7).

PARK POZİSYONU

- Bu cihaz, rahat ve basit saklama için kendi park konumuna sahiptir.

TEMİZLİK

- Herhangi bir temizlik işlemine başlamadan önce pil şarj cihazının elektrik bağlantısını kesin ve soğumasını bekleyin.
- Ekipmanı nemli bir bezle birkaç damla bulaşık deterjanı ile temizleyin ve ardından kurulayın.
- Cihazı temizlemek için ağartıcı veya aşındırıcı ürünler gibi asit veya baz pH değerine sahip solventler veya ürünler kullanmayın.
- Cihazı kesinlikle suya veya başka bir sıvıya batırmayın veya akan suyun altına koymayın.

TOZ KUTUSUNUN BOŞALTIMASI

- Toz kutusunu dolu olduğunda (şeffaf pencereler sayesinde gözlem kolaylaştırılır) veya süpürme gücü önemli ölçüde azaldığında boşaltın.
- Alt hazne kapağını (5) açmak için toz serbest bırakma düğmesine basarak toz kutusunun kapağını açın ve içindekileri uygun atık toplama kabına boşaltın. (Şek. 3).
- Toz kutusu filtresinin durumunu kontrol edin ve gerekirse temizleyin.

FILTRELERİN DEĞİŞTİRİLMESİ

- Toz deposu HEPA filtresi (sporları, külü, talaşı, poleni vb. verimli bir şekilde tutan yüksek verimli hava filtresi), yılda en az bir kez veya her 50 saatlik kullanımdan sonra veya gücü önemli ölçüde azalırsa değiştirilmesi önerilir.

FILTRELERİ KALDIRMAK İÇİN

- Hazne çıkarma düğmesine (4) basarak ve okla ve asma kilitlele gösterildiği gibi saat yönünde çevirerek toz haznesini çıkarın. (Şek. 4).
- Saat yönünde çevirerek siklonu çıkarın. Filtre siklonun içindedir ve filtreyi bağlantı noktasından çıkarmak için ok ve asma kilitlele gösterildiği gibi saat yönünde çevirin. (Şek. 5).
- Filtreyi yeniden monte etmek için yukarıdaki talimatları tersten uygulayın.

DÖNER FIRÇANIN TEMİZLENMESİ

- Fırçayı çıkarmak için:
 - Ayakkabının alt kısmında, tırnağı açık asma kilide doğru hareket ettirmeniz ve fırçayı sabitleyen yan parçayı çıkarmanız ve serbest bırakmanız gerekir. (Şek. 6).
 - Fırçayı çıkarın ve temizleyin.
- Döner fırçayı yeniden takmak için yukarıdaki talimatları tersten uygulayın.
- Mini turbo fırçayı çıkarmak için (Homeland Digital Animal Flex modeline dahildir):
 - Yan kolu saat yönünün tersine çevirip dışarı çekerek fırçanın kilidini açın.
 - Tutuşmuş olabilecek saç, tozu vb. temizleyin.
- Mini fırçayı yeniden takmak için yukarıdaki talimatları tersten uygulayın.

TEDARİK

- Cihaz modelinize uygun malzemeleri (filtre vb.) distribütörlerden ve yetkili kuruluşlardan temin edebilirsiniz.
- Daima cihazınızın modeli için özel olarak tasarlanmış orijinal sarf malzemelerini kullanın.
- Bu cihaz için pil takımının tip referansı, HVCA72590B (Homeland Digital Flex) modeli için S7C ve HVCA72591B (Homeland Digital Animal Flex) modeli için S780(INR18650-25PG) şeklindedir.

PİLLER NASIL DEĞİŞTİRİLİR

- DİKKAT: Çıkarılabilir pilleri takarken/çıkarırken cihazın elektrik bağlantısı kesilmelidir.

- DİKKAT: Yalnızca elektrikli süpürge modeliniz için özel referansa sahip pil tipini kullanın.
- Farklı bir pilin kullanılması patlamaya veya yangın tehlikesine neden olabilir.
- Çıkarılabilir pil düğmesine (1) basarak pili çıkarın.
- Yeni pili kutulara dikkat ederek takın ve bir klik sesi duyana kadar kaydırın.

CIHAZIN ÖMRÜ BİTTİĞİNDE PİLLERİ ÇIKARMAK İÇİN

- Ayrılabilir piller düğmesine (1) basarak pili çıkarın.
- Ardından, özel kaplara atın. Parçalarına ayırmayın veya ateşe atmayın.

ניקוי המברשת הסיבובית

- כדי להסיר את המברשת:
 - בתחתית הנעל יש להזיז את הלשונית לכיוון המנגול הפתוח ולשחרר את החלק הצדדי שמקבע את המברשת ומשחרר אותה. (איור 6).
 - הסר את המברשת ונקה.
- כדי להרכיב מחדש את המברשת הסיבובית, בצע את ההוראות לעיל אך הפוך.
- כדי להסיר את מברשת המיני טורבו (כלול בדגם ה-Homeland Digital Animal Flex):
 - פתח את נעילת המברשת על ידי סיבוב ידית הצד נגד כיוון השעון ומשיכתה החוצה.
 - הסר שיער, אבק וכו', שאולי נתפסו.
- כדי להרכיב מחדש את המברשת המיני, עקוב אחר ההוראות לעיל אך הפוך.

אספקה

- ניתן לרכוש חומרים מתכלים ממפיצים וממוסדות מורשים (כגון מסניגים וכו') עבור דגם המכשיר שלך.
- השתמש תמיד באספקה מקורית שתוכננה במיוחד עבור דגם המכשיר שלך.
- התייחסות הסוג של ערכת הסוללות למכשיר זה היא S7C עבור דגם HVC A72590B (Homeland Digital Flex) ו-S780(INR18650-25PG) עבור דגם HVC A72591B (Homeland Digital Animal Flex).

כיצד להחליף את הסוללות

- זְהִירוּת: יש לנתק את המכשיר מהחשמל בעת הכנסת/הסרה של הסוללות הניתנות להסרה.
 - זְהִירוּת: השתמש רק בסוג הסוללה עם ההתייחסות הספציפית לדגם ההובר שלך.
 - שימוש בסוללה אחרת עלול לגרום לסכנת פיצוץ או שריפה.
 - הסר את הסוללה על ידי לחיצה על לחצן הסוללה הנשלפת (1).
 - הכנס את הסוללה החדשה תוך שמירה על הקוטביות והחלק אותה פנימה עד שתשמע נקישו.
- כדי להסיר את הסוללות, פעם אחת את חיי המכשיר
- הסר את הסוללה על ידי לחיצה על לחצן הסוללות הניתנות להסרה (1).
 - לאחר מכן, השלך אותו לתוך מיכלים מיוחדים. אין לפרק או להשליך באש.

- אתה יכול לטעון את הסוללה מורכבת לחלוטין או מפורקת מהגוף הראשי.
- נורית הפיילוט (18) תהבהב כדי לציין שהמטען טוען את הסוללה. ברגע שהוא בטעינה מלאה, נורית הפיילוט תישאר דולקת.
- אם הסוללה מורכבת לתוך הגוף הראשי, לוח התצוגה יציג את מחזורי רמת הסוללה (21).
- בתום פרק הזמן שצוין לעיל, הסר את הסוללה מהמטען.
- כאשר הסוללה טעונה, נתק את המטען מהחשמל.
- הערה: אל תשתמש במכשיר כשהוא מחובר למטען.

הוראות לשימוש

לפני השימוש

- אנא קרא בעיון את חוברת "עצות ואזהרות בטיחות" לפני השימוש הראשון.
- ודא שאריות המוצר הוסרה.
- לפני השימוש במוצר זה בפעם הראשונה, חשוב לבצע טעינה מלאה של הסוללות.
- הכן את המכשיר בהתאם לפונקציה שבה ברצונך להשתמש.

להשתמש

- הפעל את המכשיר באמצעות לחצן ההפעלה/כיבוי.
- בחר את המהירות הרצויה באמצעות לחצני בורר הכוח (24).



- רמת אקו יצגה את הסמל הזה בכחול
- רמה נמוכה יצגה את הסמל הזה בירוק
- רמה מקסימלית יצגה את הסמל הזה באדום
- לשואב אבק מקל זה יש מערכת נגד בלוקים.

כאשר הנורית הזו דולקת (מהבהב 6 שניות), זה אומר שהמברשת חסומה בשיער או משהו, ויש לנקות את רולר המברשת.

כאשר נורית זו דולקת (מהבהב 6 שניות), זה אומר שהמכונה חסומה לחלוטין, ויש לבטל את חסימת כניסת האוויר או שצריך לנקות את מסנן ה-HEPA.

התאמת אבזור לשואב הידני

שואב האבק הידני מעוצב בצורה כזו שהוא מאפשר להתקין את האבזורים הבאים: (השתמש בשילוב המתאים ביותר לדרישותיך). (איור 1).

- מברשת 2 ב-1 מוצייד במברשת בקצה המצחצחת את המשטח תוך כדי השימוש.
- פיית חריץ: תוכנן במיוחד לכניסה לסדקים ולפינות קשות.
- מברשת מניי טורבו (כלול בדגם **Homeland Digital Animal Flex**): תוכנן במיוחד להסרת אזורים עם שיער חיות מחמד או בדים קשים. (ספה, מזרון וכו').

- אתה יכול להכניס את האבזורים לתוך הציונה.

- **גמיש ציונה:** לחץ על הלחצן כדי לכופף את הציונה הגמיש ולגשת לאזורים שקשה להגיע אליהם. (איור 2).

לאחר שתסיים להשתמש במכשיר

- כבה את המכשיר באמצעות לחצן ההפעלה/כיבוי.
- הסר את הסוללה מהמכשיר אם אינך מתכוון להשתמש במכשיר לתקופה ממושכת.
- נקה את המכשיר.

מצב קיפול

- מכשיר זה ניתן לקפל לחלוטין לאחסון קל. (איור 7).

עמדת חניה

- למכשיר זה יש עמדת חניה משלו לאחסון נוח ופשוט.

ניקוי

- נתק את מטען המצברים מהחשמל ואפשר לו להתקרר לפני ביצוע כל משימת ניקוי.
- נקו את הציונה עם מטלית לחה עם כמה טיפות של נוזל כביסה ולאחר מכן יבש אותו.
- אין להשתמש במימיסים או במוצרים בעלי חומצה או pH בסיסי, כגון אקונומיקה, או מוצרים שוחקים, לניקוי המכשיר.
- לעולם אל תטבול את המכשיר במים או בכל נוזל אחר או תניח אותו מתחת למים זורמים.

ריקון קופסת האבק

- רוקן את קופסת האבק כשהיא מלאה (התבוננו מאפשרת חלונות שקופים) או כאשר כוח השאיבה מופחת באופן ניכר.
- פתח את המכסה של קופסת האבק על-ידי לחיצה על לחצן שחרור האבק כדי לפתוח את מכסה המיכל התחתון (5) ולרוקן את התכולה לתוך מכל המתאים לסילוק הפסולת. (איור 3).
- בדוק את מצב מסנן קופסת האבק ונקה אותו במידת הצורך.

החלפת מסננים

- מיכל אבק מסנן HEPA (מסנן אוויר בעל יעילות גבוהה השומר ביעילות על בניגים, אפר, נסורת, אבקה וכו'), רצוי להחליף אותו לפחות פעם בשנה או לאחר כל 50 שעות שימוש או אם עוצמתו פוחתת פלאים.

כדי להסיר את המסננים

- הסר את מיכל האבק על ידי לחיצה על לחצן הרצאת המיכל (4) וסיבובו בכיוון השעון, כפי שמצוין על ידי החץ והמנועולים. (איור 4).
- חלץ את הציקלון על ידי סיבוב עם כיוון השעון. הפילטר נמצא בתוך הציקלון, וכדי להסיר את הפילטר מהעוגן יש לסובב אותו בכיוון השעון, כפי שמציינים החץ והמנועולים. (איור 5).
- כדי להרכיב את המסנן מחדש, המשך לפי ההוראות לעיל, בסדר הפוך.

שוּאָב אַבָּק מַקֵּל

**HOMELAND DIGITAL FLEX
HOMELAND DIGITAL ANIMAL FLEX**

תּוּאָרוֹר

- אֵל תּשְׁתַּמֵּשׁ בַּמְכִשִּׁיר אִם הַאֲבִיזוּרִים אִו הַחֹמְרִים הַמְתַּכְלִים הַמְחֻבְּרִים אֵלָיו פּוֹגְמִים. הַחֲלִף אוֹתָם מִיָּד.
- אִין לְהַשְׁתַּמֵּשׁ בַּמְכִשִּׁיר כַּדִּי לְאֶסּוֹף מִים אִו כֵּל נוֹזֵל אַחֵר.
- אֵל תּשְׁתַּמֵּשׁ בַּמְכִשִּׁיר אִם מְתַג הַהַפְעָלָה/כִּיבּוֹ אִינוֹ פּוֹעֵל.
- אֵל תּשְׁתַּמֵּשׁ בַּמְכִשִּׁיר אִם הוּא מוֹשֶׁה, וְאֵל תְּהַפּוֹךְ אוֹתוֹ.
- אִין לְהַכְרִיחַ אֵת כּוֹשֵׁר הָעֵבּוּדָה שֶׁל הַמְכִשִּׁיר.
- כַּבֵּד אֵת מַחְוּוֹן רֵמַת ה־MAX.
- הַסֵּר אֵת הַסּוּלְלוֹת מִהַמְכִשִּׁיר אִם אִינֶךָ מִתְכוּוֹן לְהַשְׁתַּמֵּשׁ בּוֹ בַּמִּשְׁךְ זִמְן מָה.
- אַחֲסֵן מְכִשִּׁיר זֶה הַרְחַק מִהִישָׁג יָדַם שֶׁל יֻלְדִים ו/אוֹ אֲנָשִׁים עִם חוֹסֵר נִסְיָוִן וְיֵדַע פְּצִיִּים, תְּחוּשְׁתִּיִּים אִו נַפְשִׁיִּים מוֹפְתָחִים.
- אִין לְעַבּוֹד עַל אֲזוּרִים שְׁבָהֵם יֵשׁ חֲפְצֵי מַתְכַּת, כְּגוֹן מַסְמָרִים ו/אוֹ בְּרִגִים.
- לְעוֹלָם אִין לְשׂאֹב חֲפְצִים חֲמִים אִו חֲדִים (בְּדִלֵי סִיגִירוֹת, אִפְרָה, מַסְמָרִים וְכו').
- אִין לְפַתּוֹחַ אֵת הַסּוּלְלוֹת בְּשׁוֹם פְּנִים וְאִפְּן.
- יֵשׁ לְאַחֲסֵן אֵת הַסּוּלְלוֹת בְּטֵמְפֵּרְטוּרָה שֶׁל מִתַּחַת ל־40°C.
- לְעוֹלָם אֵל תְּשַׂאֵר אֵת הַמְכִשִּׁיר מְחֻבֵּר וְלֵאֵל הַשְׁנָחָה אִם הוּא אִינוֹ בְּשִׁימוּשׁ. זֶה חוֹסֵק בְּאֲנֵרְגִיָּה וְזֹאֲרִיךְ אֵת חֵיי הַמְכִשִּׁיר.
- אִין לְהַשְׁתַּמֵּשׁ בַּמְכִשִּׁיר עַל אִף חֲלֵק בְּגוֹף שֶׁל אָדָם אִו חִיָּה.
- אִין לְהַשְׁתַּמֵּשׁ בַּמְכִשִּׁיר עִם חִיּוֹת מְחַמָּד אִו בְּעֵלֵי חֲיִים.
- מְהֻדָּשְׁטֵעֵן אֵת הַסּוּלְלוֹת רַק עִם הַמְטַעֵן שׁוֹפֵק עַל יְדֵי הִיצְרָן.
- מְטַעֵן הַמְתַּאִים לְסוּג אַחַד שֶׁל סוּלְלוֹת עֵלּוֹל לְגֵרוֹם לְסַכְנַת פִּיצוּץ אִו שְׂרִיפָה בְּשִׁימוּשׁ עִם סוּלְלוֹת אַחֲרוֹת.
- הַשְׁתַּמֵּשׁ בַּמְכִשִּׁיר רַק עִם הַסּוּלְלוֹת שֶׁעֲבוּרֵן הוּא תּוֹכְנֵן בְּמִיּוּחַד.
- הַשִּׁימוּשׁ בְּכֵל סוּלְלָה אַחֲרַת עֵלּוֹל לְגֵרוֹם לְסַכְנַת פִּיצוּץ אִו שְׂרִיפָה.

1	כַּפְתּוֹר סוּלְלָה נִיתוֹן לְהַסֵּרָה
2	גּוֹף עֵינִיקִי
3	מִיכַל אַבָּק
4	כַּפְתּוֹר הוּצַאת מִיכַל
5	שְׁחָרַר אֵת לְחֻצַּן הַאֲבָק
6	גְּמִישׁ צִינוֹר
7	מְבַרֶשֶׁת רוֹלֵר חֲשַׁמְלִית
8	מַסְנֵן סַפּוֹג
9	מַסְנֵן HEPA
10	מַסְנֵן נִירוּסְטָה
11	מְבַרֶשֶׁת 2 ב-1
12	פִּיַּת חֲרִיץ
13	מְבַרֶשֶׁת מִינֵי טוֹרְבו (*)
14	תּוֹשֶׁבֶת קִיר
15	מְטַעֵן
16	מַסֵּךְ לָד
17	כַּפְתּוֹרֵי שְׁלִישָׁה
18	נּוֹרִית חִיּוּי טַעִינָה
19	שַׁקַּע טַעִינָה

הַתְּקַנָּה

- הַקַּפֵּד לְהַסִּיר אֵת כֵּל חוֹמְרֵי הַאֲרִיזָה מִתּוֹךְ הַמְכִשִּׁיר.
- הַרְכַּבַת תּוֹשֶׁבֶת הַקִּיר
- לְמְכִשִּׁיר יֵשׁ תּוֹשֶׁבֶת קִיר (1.4) אוֹתָהּ יֵשׁ לְקַבֵּעַ לְקִיר.
- תְּקַן אֵת תּוֹשֶׁבֶת הַקִּיר כִּפִּי שְׂאתָה חוֹשֵׁב לְנוֹכָן, בְּאַמְצַעוֹת תְּקַעִים אִו בְּרִגִים.
- וְדַא שֶׁהַתּוֹשֶׁבֶת מְקוּבַעַת הֵיטֵב; זֶה אִמּוֹר לְהִיּוֹת מְסוּגֵל לְתַמּוֹךְ פִּי שִׁנָּיִם מִמְשַׁקֵּל הַמְכִשִּׁיר.
- הַכְּנֵס אֵת הַמְכִשִּׁיר לְתּוֹשֶׁבֶת הַקִּיר.

טַעִינַת הַסּוּלְלָה

- וְזִיָּרוֹת: סוּלְלָה חֲדָשָׁה אִינָה טַעוּנָה בְּמִלּוּאָה וְלִכְּן יֵשׁ לְטַעֵן אוֹתָהּ לְפָנֵי הַשִּׁימוּשׁ הָרֵאשׁוֹן בַּמְכִשִּׁיר.
- טַעֵן אֵת הַסּוּלְלָה בְּטֵמְפֵּרְטוּרָה אֲטֵמוֹסְפֵּרִית שֶׁל בֵּין 4 ל-40 מעֵלוֹת צֵלְזִיּוּס.
- נִדְרָשׁוֹת כ-4 עַד 5 שְׁעוֹת לְטַעִינָה מְלֵאָה שֶׁל הַסּוּלְלָה. לְעוֹלָם אֵל תִּנְסָה לְטַעֵן יֵתֵר עַל הַמְדִידָה אֵת הַסּוּלְלָה (אִם כִּי מוֹמְלָץ שֶׁהַטַּעִינָה הָרֵאשׁוֹנָה שֶׁל הַסּוּלְלָה תְּהִיָּה שֶׁל 6 שְׁעוֹת).

מַסֵּךְ לָד

20	מַחְוּוֹן רֵמַת הַסַּפֵּק
21	מַחְוּוֹן רֵמַת הַסּוּלְלָה
22	מַחְוּוֹן נַעִילַת מְבַרֶשֶׁת
23	מַחְוּוֹן נַעִילַת מַסְנֵן

לּוֹחַ בְּקֵרָה

24	לְחֻצֵי בּוֹרֵר כּוֹח
25	כַּפְתּוֹר הַדְּלָקָה / כִּיבּוֹ

(*) כֵּלּוֹל בְּדֹגֵם Homeland Digital Animal Flex.

אִם לְדֹגֵם הַמְכִשִּׁיר שֶׁלְךָ אִין אֵת הַאֲבִיזוּרִים הַמְתּוּאִרִים לְעֵיל, נִיתֵן גַּם לְקַנּוֹת אוֹתָם בְּנִפְרֵד מְשִׁירוֹת הַסִּיעוּע הַטְּכְנִי.

שִׁימוּשׁ וְטִיפּוּל

- אֵל תּשְׁתַּמֵּשׁ בַּמְכִשִּׁיר אִם הַחֲלָקִים אִו הַאֲבִיזוּרִים אִינֵם מוֹתַמִּים כְּהַלְכָה.

- تأكد من إزالة عبوة المنتج.
- قبل استخدام هذا المنتج لأول مرة ، من المهم شحن البطاريات بالكامل.
- قم بإعداد الجهاز وفقاً للوظيفة التي ترغب في استخدامها.

يستخدم

- قم بتشغيل الجهاز باستخدام زر التشغيل / الإيقاف.
- حدد السرعة المطلوبة باستخدام أزرار محدد الطاقة (24).



- سيعرض المستوى الاقتصادي هذا الرمز باللون الأزرق
- سيظهر المستوى المنخفض هذا الرمز باللون الأخضر
- سيظهر المستوى الأقصى هذا الرمز باللون الأحمر
- تحتوي هذه المكنسة الكهربائية على نظام مضاد للتكلس.



- عندما يكون هذا المصباح مضيئاً (وميض 6 ثوانٍ) ، فهذا يعني أن الفرشاة مسدودة بشعر أو شيء من هذا القبيل ، وأن بكرة الفرشاة بحاجة إلى التنظيف.



- عندما يكون هذا المصباح مضيئاً (وميض 6 ثوانٍ) ، فهذا يعني أن الجهاز مسدود تمامًا ، وأن مدخل الهواء بحاجة إلى الغاء حظر ، أو أن مرشح HEPA بحاجة إلى التنظيف.

تركيب ملحق بالمكنسة اليدوية

- تم تصميم مكنسة اليد بطريقة تسمح بتركيب الملحقات التالية: (استخدم المجموعة التي تلي متطلباتك على أفضل وجه). (الشكل 1).
- فرشاة 2 في 1: مزودة بفرشاة في النهاية تقوم بتنظيف السطح عند استخدامه.
- فوهة شق: مصمم خصيصاً للدخول في الشقوق والزوايا الصعبة.
- فرشاة توربو صغيرة (مضمنة في نموذج Homeland Digital Animal Flex): مصمم خصيصاً لإزالة المناطق التي بها شعر الحيوانات الأليفة أو الأقمشة الصلبة. (صوفاً ، مرتبة ، إلخ).
- يمكنك إدخال الملحقات في الأنبوب.
- أنبوب فليكس: اضغط على الزر لثني الأنبوب المرن والوصول إلى المناطق التي يصعب الوصول إليها. (الشكل 2).

مجرد الانتهاء من استخدام الجهاز

- قم بإيقاف تشغيل الجهاز باستخدام زر التشغيل / الإيقاف.
- أخرج البطارية من الجهاز إذا كنت لا تنوي استخدام الجهاز لفترة طويلة.
- نظف الجهاز.

موقف قابل للطي

- يمكن طي هذا الجهاز تماماً بسهولة التخزين. (الشكل 7).

موقف وقوف السيارات

- يتميز هذا الجهاز بوضعية وقوف السيارات الخاصة به للتخزين المريح والمباشر.

تنظيف

- أفضل شاحن البطارية من التيار الكهربائي واتركه ليبرد قبل القيام بأي مهمة تنظيف.
- نظف الجهاز بقطعة قماش مبللة بوضع قطرات من سائل الغسيل ثم جففها.
- لا تستخدم المذيبات أو المنتجات ذات الأس الهيدروجيني الحمضي أو الأساسي ، مثل مواد التبييض أو المنتجات الكاشطة لتنظيف الجهاز.
- لا تغمر الجهاز في الماء أو أي سائل آخر ولا تضعه تحت الماء الجاري.

تفريغ صندوق الغبار

- قم بإفراغ صندوق الغبار عندما يكون ممتلئاً (يتم تسهيل المراقبة من خلال النوافذ الشفافة) أو عند تقليل طاقة المكنسة بشكل ملحوظ.

- افتح غطاء صندوق الغبار بالضغط على زر تحرير الغبار لفتح غطاء الخزان السفلي (5) وإفراغ المحتويات في وعاء التخلص من النفايات المناسب. (الشكل 3).
- افحص حالة فتر صندوق الغبار ونظفه إذا لزم الأمر.

تغيير المرشحات

- خزان الغبار فتر HEPA (مرشح هواء عالي الكفاءة يحتفظ بكفاءة بالجراثيم والرماد وبنشارة الخشب وحبوب اللقاح وما إلى ذلك) ، يُصنع بتغييره مرة واحدة على الأقل في السنة أو بعد كل 50 ساعة من الاستخدام أو إذا قلت فعاليتها بشكل ملحوظ.

إزالة المرشحات

- قم بإزالة خزان الغبار بالضغط على زر إزالة الخزان (4) وتدويره في اتجاه عقارب الساعة ، كما هو موضح بالسهم والأقفال. (الشكل 4).
- استخراج الإصعاب بالتدوير في اتجاه عقارب الساعة. يوجد الفتر داخل الإصعاب ، وإزالة الفتر من مرصاة. قم بتدويره في اتجاه عقارب الساعة ، كما هو موضح بالسهم والأقفال. (الشكل 5).
- لإعادة تجميع المرشح ، تابع التعليمات المذكورة أعلاه بترتيب عكسي.

تنظيف الفرشاة الدوارة

- لإزالة الفرشاة:
- في الجزء السفلي من الحذاء ، عليك تحريك اللسان باتجاه القفل المفتوح وفك القطعة الجانبية التي تثبت الفرشاة وتحررها. (الشكل 6).
- انزع الفرشاة ونظفها.
- إعادة تجميع الفرشاة الدوارة ، اتبع التعليمات المذكورة أعلاه ولكن بالعكس.
- إزالة الفرشاة التوربينية الصغيرة (المضمنة في نموذج Homeland Digital Animal Flex):

- افتح الفرشاة عن طريق تدوير الرفاعة الجانبية عكس اتجاه عقارب الساعة وسحبها للخارج.
- قم بإزالة الشعر والغبار وما إلى ذلك ، الذي قد يكون قد تم التقاطه.
- إعادة تجميع الفرشاة الصغيرة ، اتبع التعليمات المذكورة أعلاه ولكن بالعكس.

الوزن

- يمكن الحصول على المستلزمات من الموزعين والمؤسسات المعتمدة (مثل الفلاتر وما إلى ذلك) لطراز جهازك.

- استخدم دائماً المستلزمات الأصلية المصممة خصيصاً لطراز جهازك.
- مرجع نوع حزمة البطارية لهذا الجهاز هو S7C للطراز HVCA72590B ((Homeland Digital Flex)) وS780 (INR18650-25PG) للطراز (Homeland Digital Animal Flex) HVCA72591B).

كيفية استبدال البطاريات

- الحذر: يجب فصل الجهاز عن التيار الكهربائي عند إدخال / إزالة البطاريات القابلة للإزالة.
- الحذر: استخدم فقط نوع البطارية مع المرجع المحدد لطراز hoover الخاص بك. قد يؤدي استخدام بطارية مختلفة إلى حدوث انفجار أو نشوب حريق.
- قم بإزالة البطارية بالضغط على زر البطارية القابلة للإزالة (1).
- أدخل البطارية الجديدة مع مراعاة القطبية ، وقم بإدخالها حتى تسمع نقرة.

إزالة البطاريات مرة واحدة من عمر الجهاز

- قم بإزالة البطارية بالضغط على زر البطاريات القابلة للفصل (1).
- ثم تخلص منها في حاويات خاصة. لا تفككها أو تتخلص منها في النار.

مكتسة كهربائية مع عصا
هوم لاند ديجيتال فليكس
هوملاند ديجيتال أنيمال فليكس

وصف

1	زر بطارية قابل للفصل
2	الجسم الرئيسي
3	خزان الغبار
4	زر إزالة الخزان
5	زر تحرير الغبار
6	أنبوب فليكس
7	فرشاة اسطوانية كهربائية
8	مرشح الإسفنج
9	فلتر HEPA
10	فلتر ستانلس ستيل
11	فرشاة 2 في 1
12	فوهة شق
13	فرشاة توربو صغيرة (*)
14	قوس الجدار
15	شاحن
16	شاشة ليد
17	أزرار التحكم
18	ضوء مؤشر الشحن
19	مقيس الشحن

شاشة ليد

20	مؤشر مستوى الطاقة
21	مؤشر مستوى البطارية
22	مؤشر قفل الفرشاة
23	مؤشر قفل الفلتر

لوحة التحكم

24	أزرار محدد الطاقة
25	زر تشغيل / إيقاف

(*) مدرج في نموذج Homeland Digital Animal Flex.

إذا كان طراز جهازك لا يحتوي على الملحقات الموضحة أعلاه ، فيمكن أيضًا شراؤها بشكل منفصل عن خدمة المساعدة الفنية.

الاستخدام والرعاية

- لا تستخدم الجهاز إذا لم يتم تركيب الأجزاء أو الملحقات بشكل صحيح.
- لا تستخدم الجهاز إذا كانت الملحقات أو المواد الاستهلاكية المرفقة به معيبة. استبدلها على الفور.
- لا تستخدم الجهاز لتجميع الماء أو أي سائل آخر.
- لا تستخدم الجهاز إذا كان مفتاح التشغيل / الإيقاف لا يعمل.
- لا تستخدم الجهاز إذا كان مقلوبًا ولا تقلبه.
- لا تجبر قدرة عمل الجهاز.

- احترم مؤشر المستوى MAX.
- قم بإزالة البطاريات من الجهاز إذا كنت لن تستخدمها لبعض الوقت.
- قم بتخزين هذا الجهاز بعيدًا عن متناول الأطفال و / أو الأشخاص ذوي الإعاقة الجسدية أو الحسية أو العقلية أو الذين يفتقرون إلى الخبرة والمعرفة.
- لا تعمل في المناطق التي توجد بها أجسام معدنية ، مثل المسامير و / أو البراغي.
- لا تقم أبدًا بتنظيف الأشياء الساخنة أو الحادة (أعقاب السجائر ، الرماد ، الأظفار ، إلخ).

- لا تفتح البطاريات تحت أي ظرف من الظروف.
- يجب تخزين البطاريات في درجة حرارة أقل من 40 درجة مئوية.
- لا تترك الجهاز متصلًا وغير مراقب أبدًا إذا لم يكن قيد الاستخدام. هذا يوفر الطاقة ويقلل من عمر الجهاز.
- لا تستخدم الجهاز على أي جزء من جسم الإنسان أو الحيوان.
- لا تستخدم الجهاز مع الحيوانات الأليفة أو الحيوانات.
- يكره شحن البطاريات فقط باستخدام الشاحن المزود من قبل الشركة المصنعة. قد يتسبب الشاحن المناسب لنوع واحد من البطاريات في حدوث انفجار أو نشوب حريق عند استخدامه مع بطاريات أخرى.
- استخدم الجهاز مع البطاريات المصممة خصيصًا لها فقط. قد يتسبب استخدام أي بطاريات أخرى في حدوث انفجار أو نشوب حريق.

التكريب

- تأكد من إزالة جميع مواد التغليف من داخل الجهاز.

تجميع حامل الحائط

- يحتوي الجهاز على حامل حائط (14) يجب تثبيته بالحائط.
- ثبت كثيفة الحائط بالشكل الذي تراه مناسبًا ، باستخدام المقاييس أو البراغي.
- تأكد من أن الدعامة مثبتة بإحكام ؛ يجب أن يكون قادرًا على تحمل ضعف وزن الجهاز.
- ضع الجهاز في حامل الحائط.

شحن البطارية

- الحذر: البطارية الجديدة ليست مشحونة بالكامل ولذلك يجب شحنها قبل استخدام الجهاز لأول مرة.
- اشحن البطارية في درجة حرارة جوية تتراوح بين 4 و 40 درجة مئوية.
- يلزم ما يقرب من 4 إلى 5 ساعات لشحن البطارية بالكامل. لا تحاول أبدًا زيادة شحن البطارية (على الرغم من أنه من المستحسن أن تكون مدة الشحن الأول للبطارية 6 ساعات).
- يمكنك شحن البطارية مجمعة بالكامل أو مفككة من الجسم الرئيسي.
- سيومض المصباح الإرشادي (18) للإشارة إلى أن الشاحن يقوم بشحن البطارية. بمجرد اكتمال الشحن ، سيظل مصباح الطيار مضاءً.
- إذا تم تجميع البطارية في الهيكل الرئيسي ، ستعرض لوحة الشاشة مؤشر مستوى البطارية (21).
- في نهاية الفترة الزمنية المحددة أعلاه ، أخرج البطارية من الشاحن.
- عندما يتم شحن البطارية ، افضل الشاحن عن مصدر التيار الكهربائي.
- ملحوظة: لا تستخدم الجهاز أثناء توصيله بالشاحن.

تعليمات الاستخدام

قبل الاستعمال

- يرجى قراءة كتيب "نصائح وتحذيرات السلامة" بعناية قبل الاستخدام لأول مرة.

taurus

www.taurus-home.com